



Schellenberg Professional GmbH
An den Weiden 45
57078 Siegen, Germany
Tel. +49 (0)271 89056-200
www.schellenberg-professional.de
info@schellenberg-professional.de



Bei Garantie, Ersatzteilbedarf oder Fragen rund um die sachgemäße
Montage Ihres Produktes wenden Sie sich bitte an unseren Kunden-Service.
Telefon +49 (0)271 89056-200

MA085 / 11.18
Druck- und Satzfehler sowie
technische Änderungen vorbehalten!

Montageanleitung



Rohrmotor elektronisch Funk

RA35-F6 / RA35-F10

RA45-F10 / RA45-F20 / RA45-F40

INHALTSVERZEICHNIS

Sicherheit und Hinweise	3
Technische Daten	4
Kabelanschluss	5
Benötigte Werkzeuge	6
Lieferumfang	6
A Montage	7
B Zubehörartikel: Rollladenaufhängfedern	15
C Zubehörartikel: Steuerelemente	19
D Tastenerklärung	20
E Rohrmotor-Adressen zuweisen	22
F Programmierung der Rohrmotoren mittels Funk-Sender	24
G Programmiermodus starten	25
H Funk-Sender mit Rohrmotor koppeln	25
I Rohrmotor-Drehrichtung prüfen	26
J Rohrmotor-Drehrichtung ändern	27
K Endlage oben einstellen	28
L Endlage unten einstellen	29
M Programmiermodus beenden	30
N Testfahrt	30
O Weitere Rohrmotoren anlernen	31

Sehr geehrte Kundin, sehr geehrter Kunde,



bitte lesen Sie vor der Montage und Inbetriebnahme diese Anleitung vollständig durch. Beachten Sie alle Sicherheitshinweise, bevor Sie mit den Arbeiten beginnen. Bewahren Sie die Anleitung auf und weisen Sie jeden Benutzer auf eventuelle Gefahren hin, die im Zusammenhang mit diesem Produkt stehen. Übergeben Sie die Anleitung bei einem Besitzerwechsel auch dem Nachbesitzer. Bei Schäden, die durch unsachgemäßen Gebrauch oder durch fehlerhafte Montage entstehen, erlischt die Garantie und jeder Gewährleistungsanspruch.

SICHERHEITSHINWEISE



Es besteht Lebensgefahr durch einen Stromschlag!

Vor Arbeiten an elektrischen Anlagen muss die Anlage spannungsfrei geschaltet werden. Dies gilt auch für den Fall der Wartung und Reparatur an der motorisierten Rollladenanlage. Arbeiten an elektrischen Anlagen dürfen nur von zugelassenen Elektrofachkräften ausgeführt werden. Die Vorschriften des örtlichen Energieversorgers sowie alle geltenden Normen und Vorschriften für die Elektroinstallation sind einzuhalten.

- Vor Arbeiten an Rollladenanlagen muss der Rollladen gegen selbsttätiges Herabfallen gesichert werden.
- Verwenden Sie das Produkt nur in trockenen Räumen (Schutzart IP44).
- Das Produkt wird im Normalbetrieb sehr warm. Vorsicht Verletzungsgefahr!
- Das Anschlusskabel des Produktes darf nicht im Außenbereich verlegt werden.
- Das Produkt und die Verpackung sind kein Spielzeug. Halten Sie Kinder davon fern. Es besteht Verletzungs- und Erstickungsgefahr.
- Während des Einstellvorgangs sind dritte Personen von der Rollladenanlage fernzuhalten.
- Das Produkt darf nicht geöffnet werden.
- Das Produkt ist wartungsfrei und bedarf keiner gesonderten Pflege.
- Die Abdeckung des Rollladenkastens sollte so angebracht sein, dass ein Zugang jederzeit möglich ist.
- Überprüfen Sie das Produkt vor der Montage auf etwaige Schäden und die Vollständigkeit des Zubehörs.
- Die Zuglast und Auslegung des Produktes muss an die Rollladenanlage angepasst werden. Die Belastung des Produktes darf nicht überschritten werden.
- Das Produkt ist für den Kurzzeitbetrieb mit einer Einschaltdauer von 4 Minuten ausgelegt. Bei Überhitzung durch zu lange Betriebsdauer oder eine zu hohe Zuglast schaltet der Rohrmotor ab. Nach einer Abkühldauer von mindestens 15 Minuten ist das Produkt wieder betriebsbereit.
- Überprüfen Sie regelmäßig die Rollladenanlage auf leichten Lauf und im Winter auf Vereisung.
- Bei technischen Fragen zu Ihrer Rollladenanlage wenden Sie sich an unseren Kunden-Service.
- Im Betrieb können, bedingt durch Temperaturunterschiede im Winter und Sommer, geringe Abweichungen in der Position der Endlage entstehen. Im Bedarfsfall kann eine erneute Feineinstellung der Endlagen notwendig sein.
- Längentoleranzen der Achtkantwelle mit einer geeigneten Walzenhülse ausgleichen.
- Die Walzenhülse muss mindestens 60 mm tief in die Achtkantwelle eingeschoben werden (Seite 17). Sie darf den Rohrmotor in der Achtkantwelle nicht berühren und im Lauf behindern.

BESTIMMUNGSGEMÄSSE VERWENDUNG

- Das Produkt ist ausschließlich für die Verwendung in Rollladenanlagen ausgelegt.
- Das Produkt darf nur in ordnungsgemäß aufgebaute Rollladenanlagen eingesetzt werden.
- Die Rollladenanlagen müssen in einem einwandfreien Zustand sein.
- Mängel an den Rollladenanlagen müssen vor dem Einbau des Produktes behoben und beschädigte Teile ersetzt werden.
- Eine andere oder darüber hinausgehende Verwendung des Produktes gilt als nicht bestimmungsgemäß.
- Für Folgeschäden, Sachschäden und Personenschäden bei nicht bestimmungsgemäßer Verwendung haftet die Schellenberg Professional GmbH nicht.
- Das Produkt ist nur mit den von Schellenberg Professional freigegebenen Funk-Sendern zu betreiben.

CE-ERKLÄRUNG UND KONFORMITÄT

Der Rohrmotor (Art. Nr.  RA35-F6/RA35-F10/RA45-F10/RA45-F20/RA45-F40) erfüllt die geltenden Anforderungen der europäischen und nationalen Richtlinien. Die Konformität wurde nachgewiesen. Der vollständige Text der EU-Konformitätserklärung ist unter der folgenden Internetadresse verfügbar: <http://www.schellenberg-professional.de> (Menüpunkt „Service“ im Download-Center).



Nicht im Hausmüll entsorgen! Das Produkt ist recyclingfähig und kann im Wertstoffhof oder an einer Sammelstelle für elektrischen Hausmüll abgegeben werden.



EG-Richtlinie Maschinenrichtlinie 2006/42/EG
 EU-Richtlinie EMV-Richtlinie 2014/30/EU
 EU-Richtlinie RED 2014/53/EU
 EU-Richtlinie RoHS-Richtlinie 2011/65/EU
 EU-Richtlinie WEEE-Richtlinie 2012/19/EU

GARANTIEBEDINGUNG

Wir garantieren, dass unsere Produkte frei von Material- und Herstellungsfehlern sind. Ausgenommen von der Garantie sind Schäden, die verursacht sind durch:

- nutzungsbedingten, normalen Verschleiß
- unsachgemäße Montage, Anschluss, Bedienung oder Behandlung
- höhere Gewalt oder sonstige äußere Einflüsse
- unsachgemäße Wartung und Reparatur durch Dritte
- technische Änderungen durch Dritte

Im Garantiefall werden wir nach unserer Wahl das Produkt reparieren oder den Austausch gegen ein gleichwertiges SCHELLENBERG-Professional-Produkt vornehmen. Die Garantiezeit wird durch Austausch oder Reparatur des Gerätes nicht verlängert! Voraussetzung für die Inanspruchnahme der Garantie ist die Vorlage des Kaufbelegs. Bei Einsendung des Gerätes fügen Sie bitte eine Kopie des Belegs sowie eine Beschreibung des aufgetretenen Mangels bei.

Die Garantiezeit für Ihr erworbenes Schellenberg-Professional-Produkt beträgt 5 Jahre (siehe Verpackungsaufdruck) und beginnt mit dem Kaufdatum Ihres Produktes. Diese Herstellergarantie lässt gesetzliche Gewährleistungsansprüche, die Ihnen als Verbraucher gegenüber dem Verkäufer nach geltendem Recht einschließlich besonderer Schutzbestimmungen für Verbraucher zustehen können, unberührt. Durch die Garantie wird die gesetzliche Gewährleistung weder ausgeschlossen noch eingeschränkt.

TECHNISCHE DATEN

Typ	RA35-F6	RA35-F10	RA45-F10	RA45-F20	RA45-F40
Ø Rohrmotor	35 mm	35 mm	45 mm	45 mm	45 mm
Ø Achtkantwelle	40 mm	40 mm	60 mm	60 mm	60 mm
Funk	868,4 MHz Schellenberg Radio System	868,4 MHz Schellenberg Radio System	868,4 MHz Schellenberg Radio System	868,4 MHz Schellenberg Radio System	868,4 MHz Schellenberg Radio System
Sendeleistung	max. +10 dBm / 10 mW	max. +10 dBm / 10 mW	max. +10 dBm / 10 mW	max. +10 dBm / 10 mW	max. +10 dBm / 10 mW
Reichweite Freifeld	max. 100 m	max. 100 m	max. 100 m	max. 100 m	max. 100 m
Reichweite im Gebäude	max. 20 m	max. 20 m	max. 20 m	max. 20 m	max. 20 m
Drehmoment	6 Nm	10 Nm	10 Nm	20 Nm	40 Nm
max. Einschaltdauer	4 Minuten	4 Minuten	4 Minuten	4 Minuten	4 Minuten
max. Fläche Kunststoffrollladen	4,0 m ²	6,0 m ²	4,2 m ²	8,5 m ²	15 m ²

TECHNISCHE DATEN

Zugkraft	15 kg	25 kg	20 kg	34 kg	60 kg
Nennleistung	98 Watt	144 Watt	113 Watt	161 Watt	228 Watt
Endlageneinstellung	Funk	Funk	Funk	Funk	Funk
inkl. Wandlager	Leise-Lauf	Leise-Lauf	Leise-Lauf	Leise-Lauf	Leise-Lauf
Garantiezeit	5 Jahre	5 Jahre	5 Jahre	5 Jahre	5 Jahre
max. Einbaulänge	600 mm	600 mm	625 mm	625 mm	650 mm

KABELANSCHLUSS

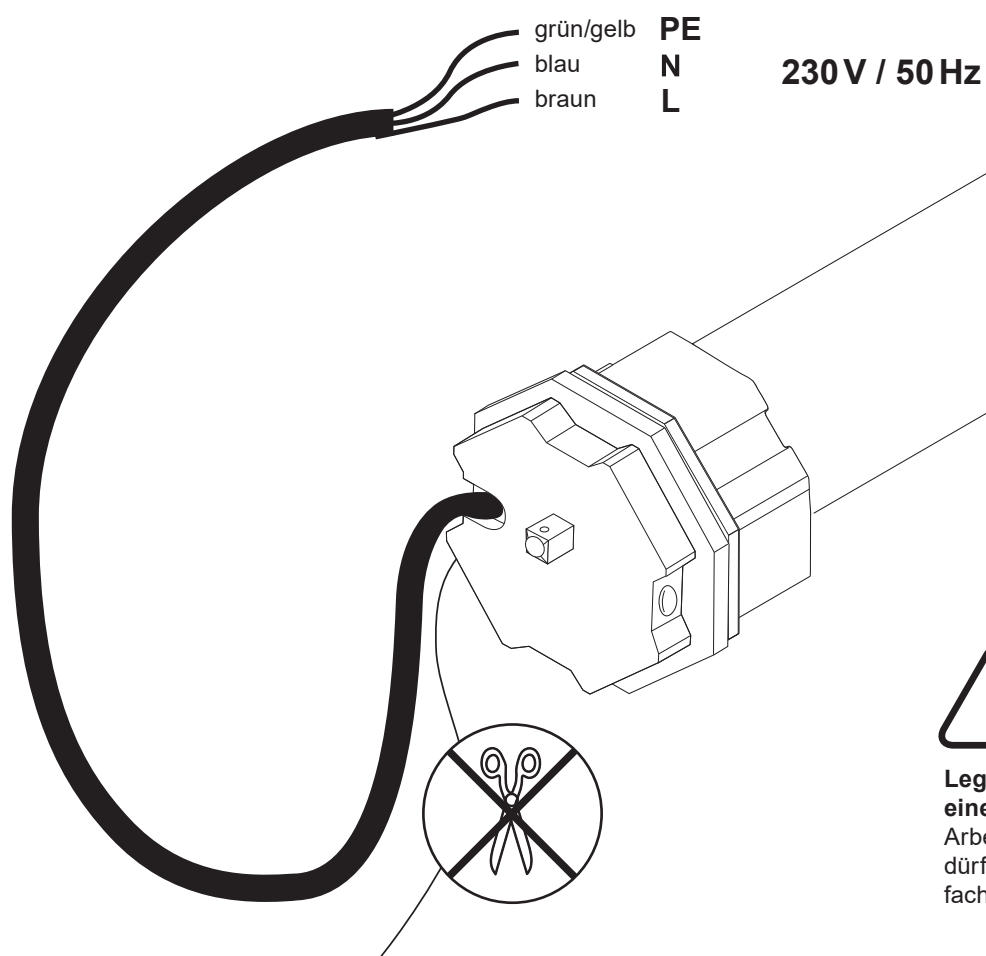

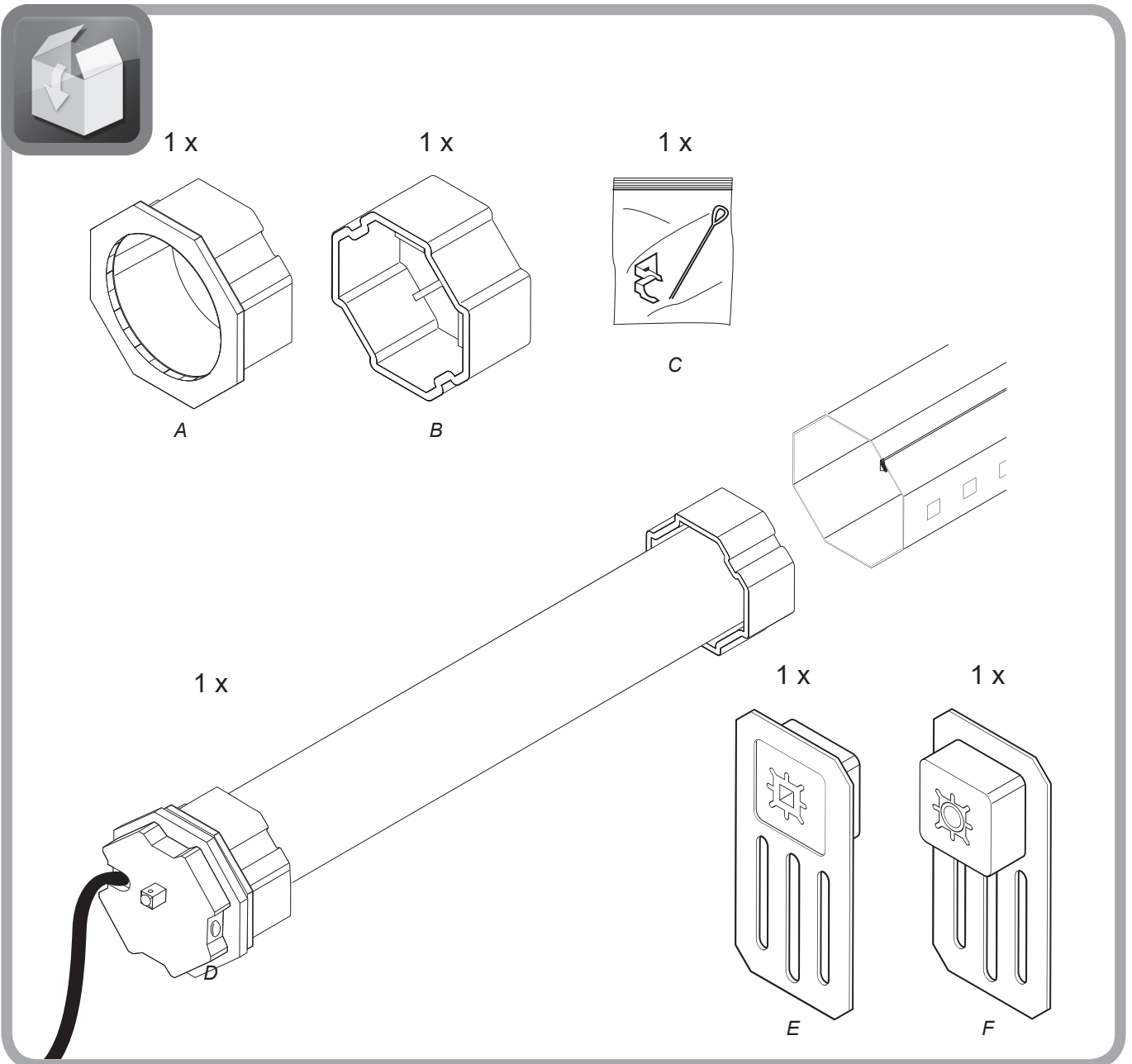
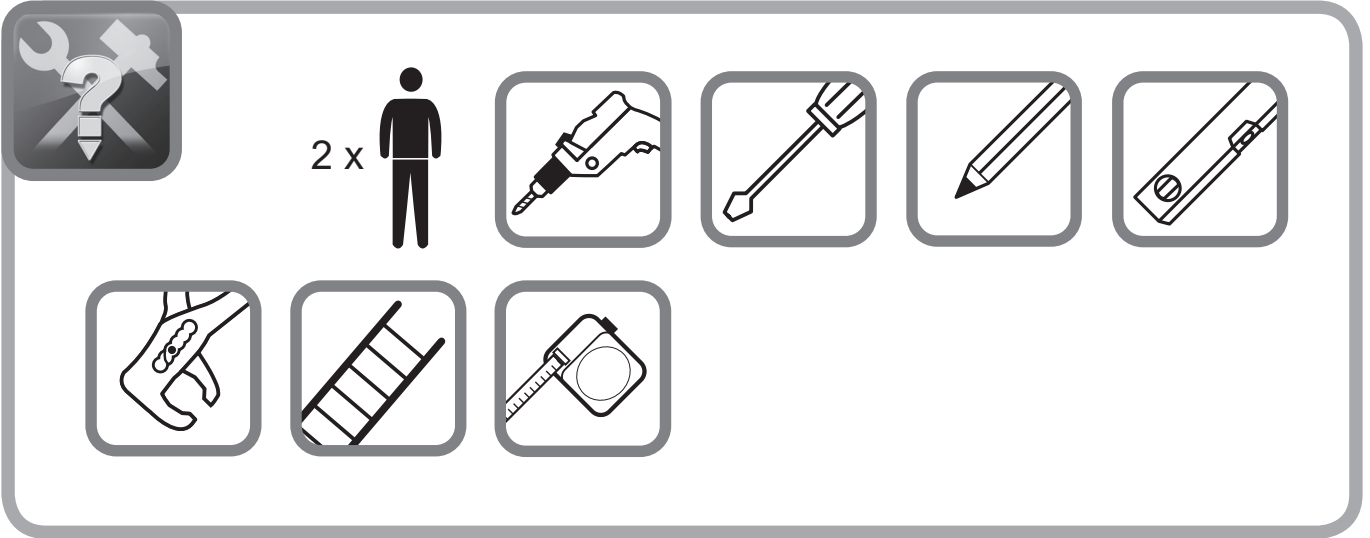

A MONTAGE

1.

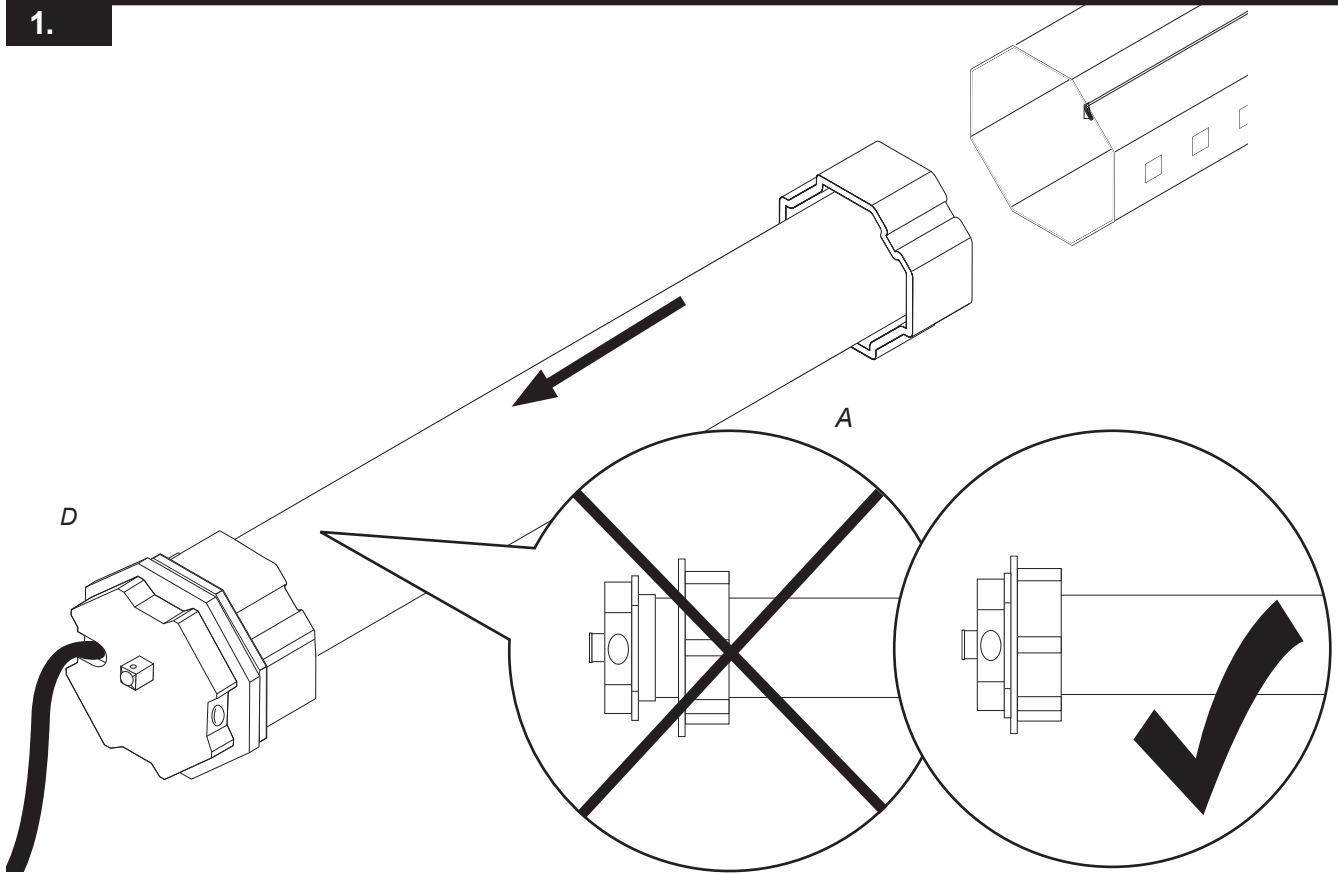

2.

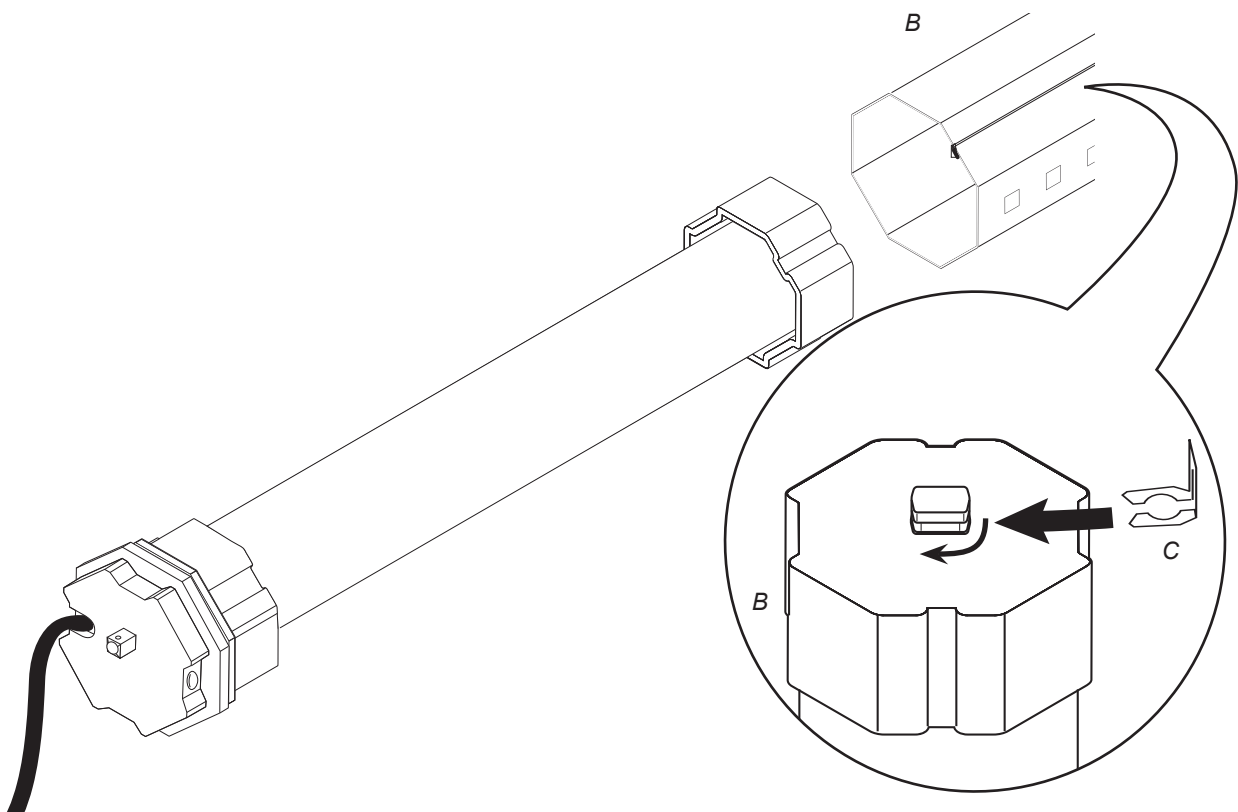

3.

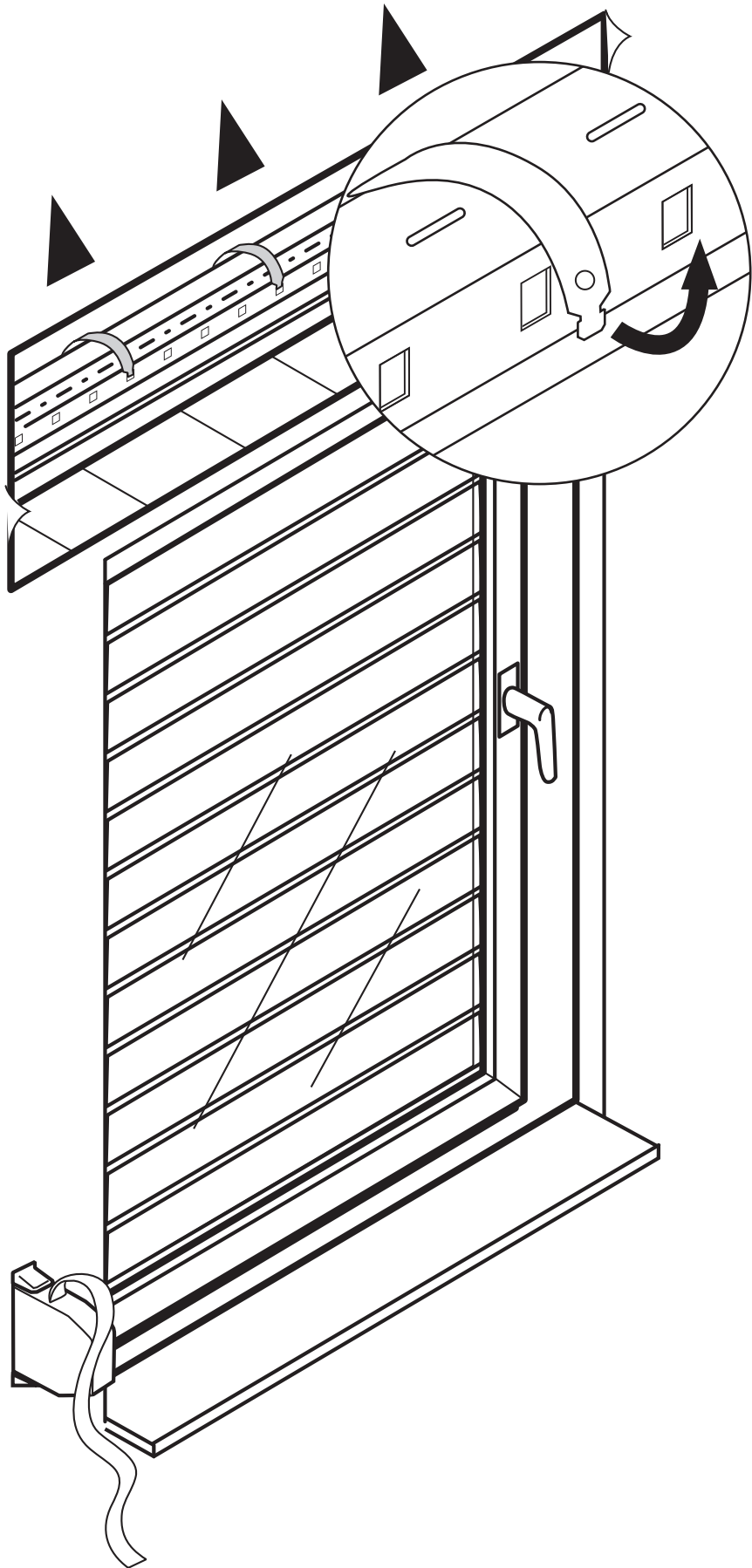

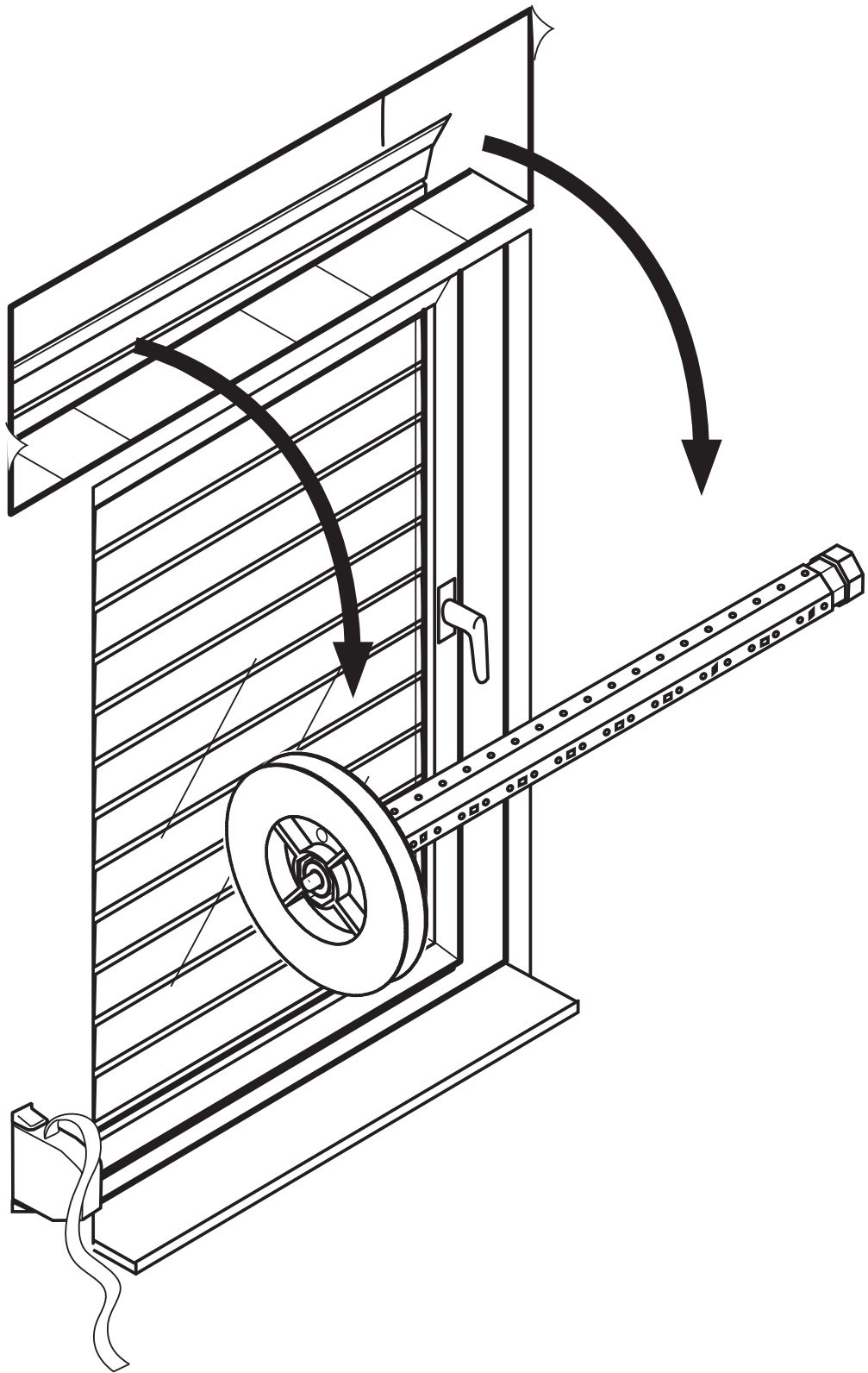

5.

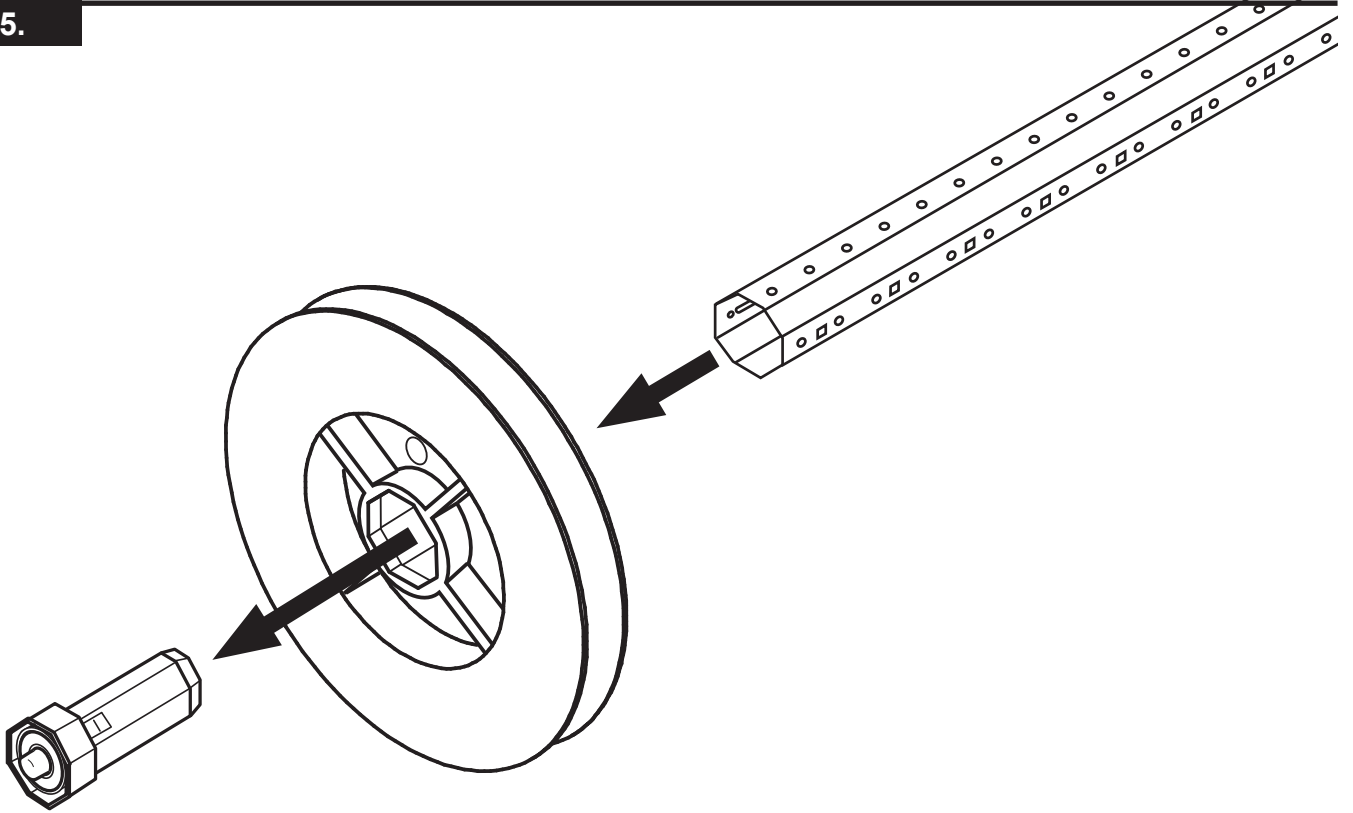

6.

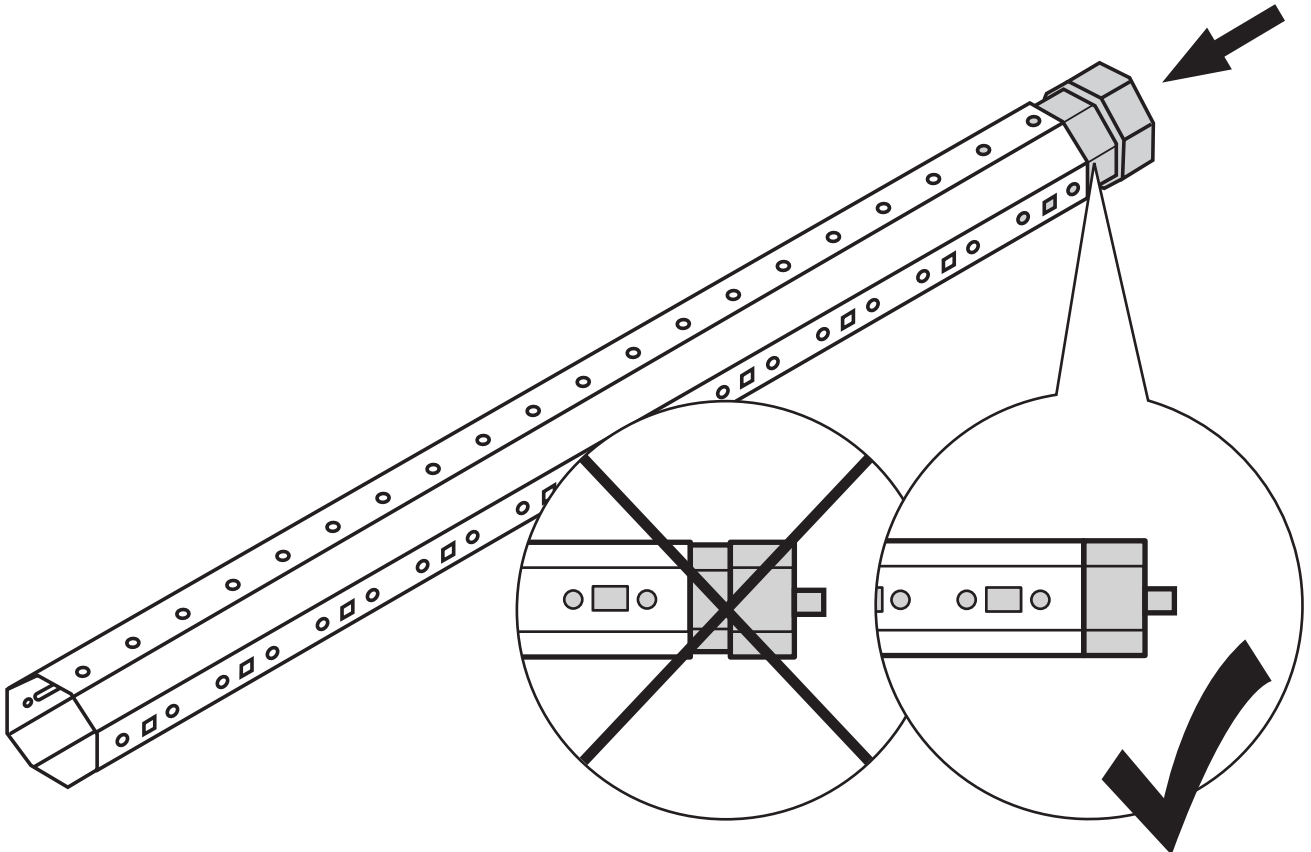

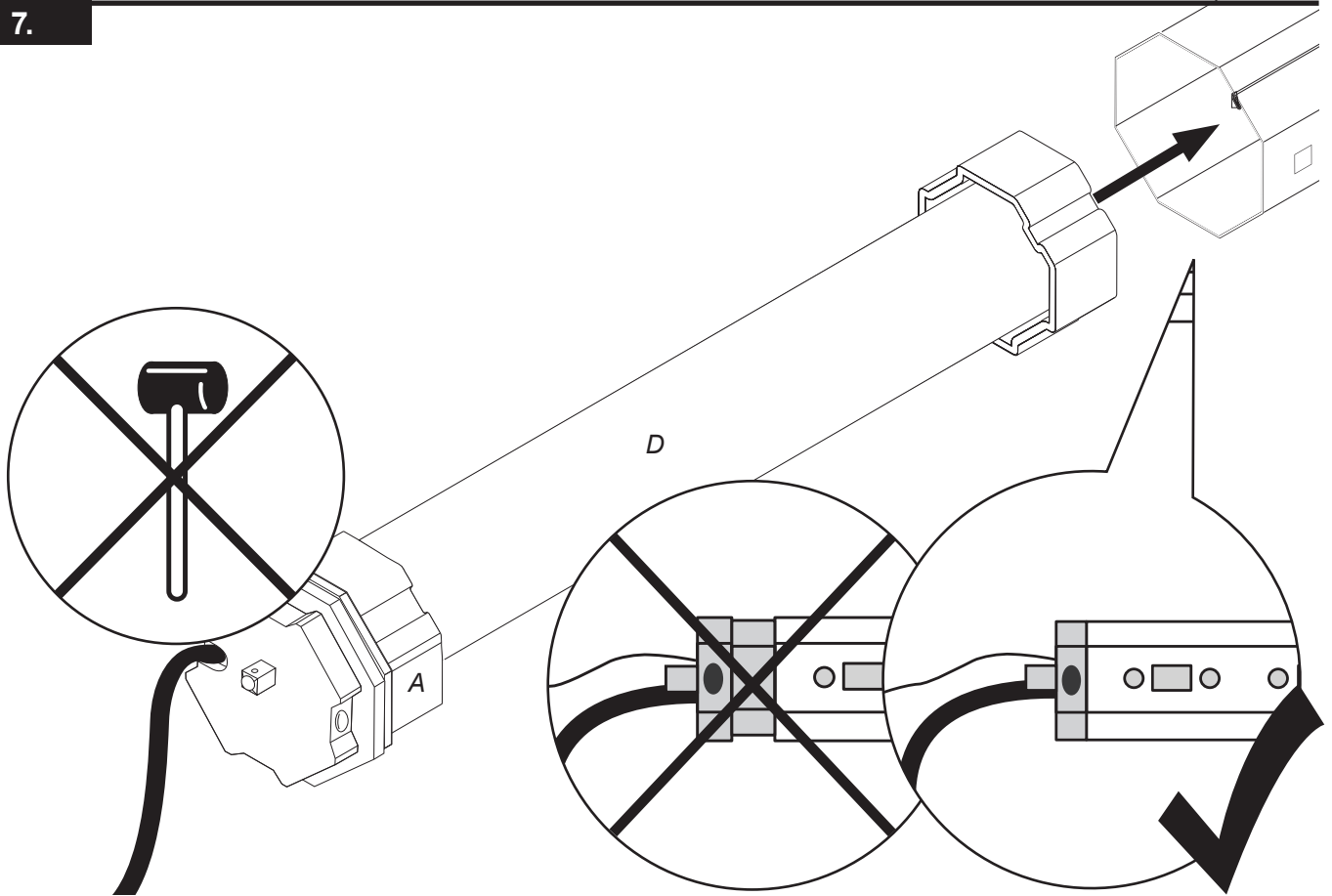

Der Rohrmotor (D) und Laufring (A) müssen bis zum Anschlag in der Welle stecken. Die Endlageneinstellung ist sonst nicht möglich.

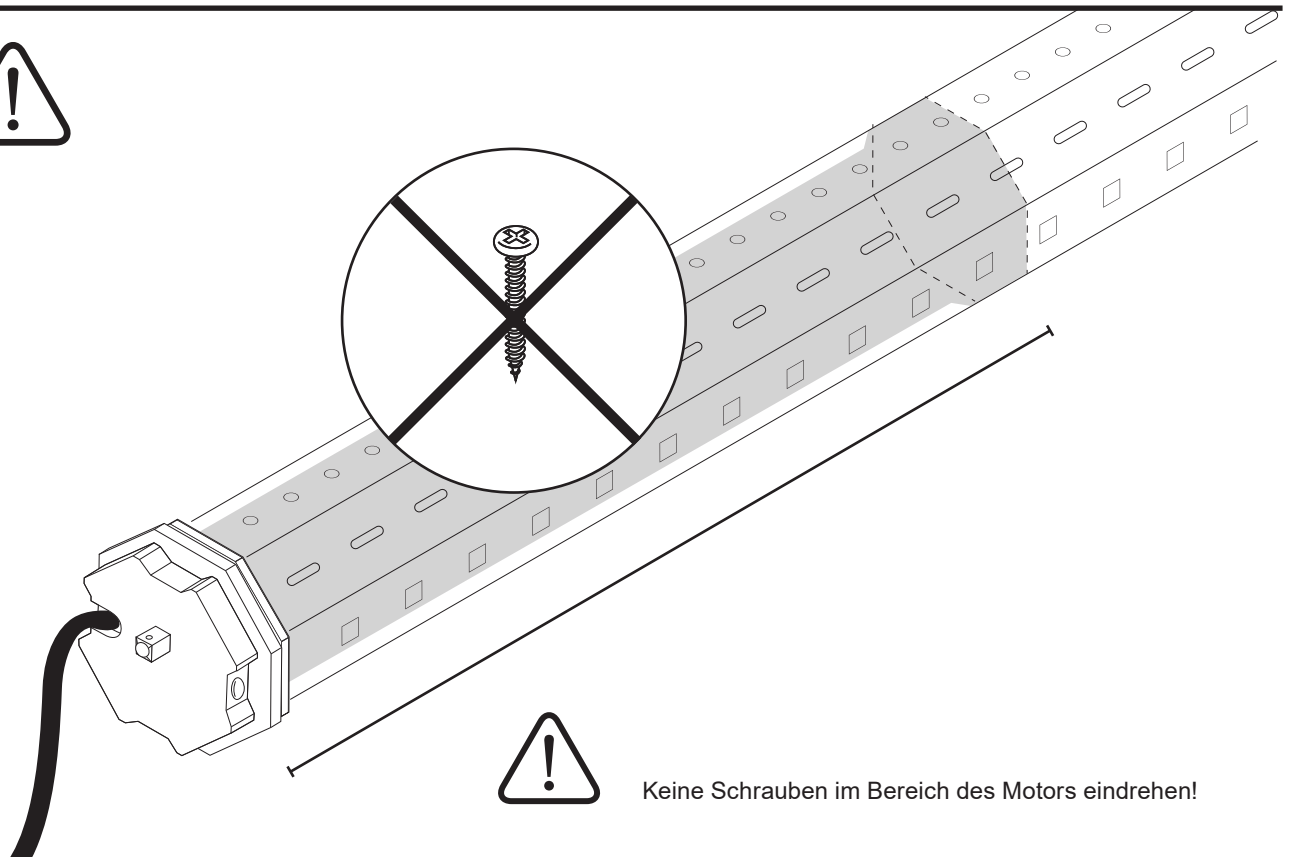

Keine Schrauben im Bereich des Motors eindrehen!

8.

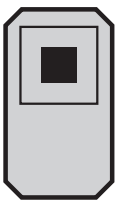
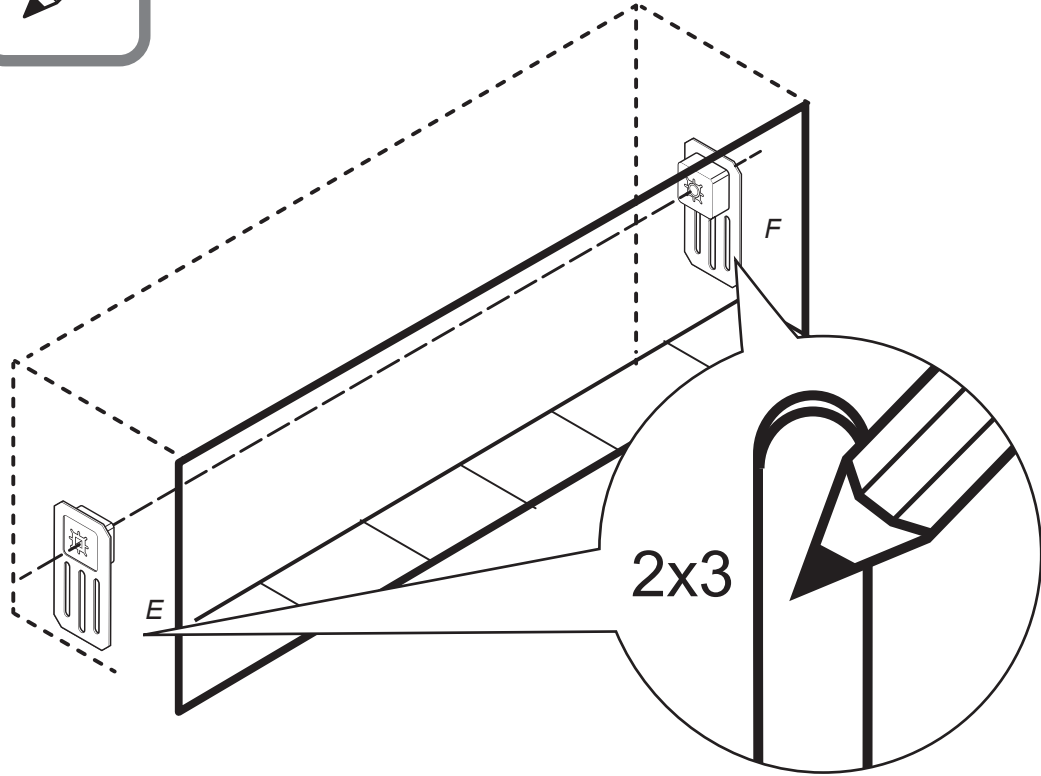
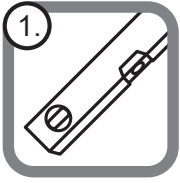

E

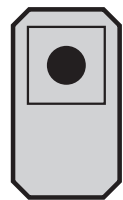
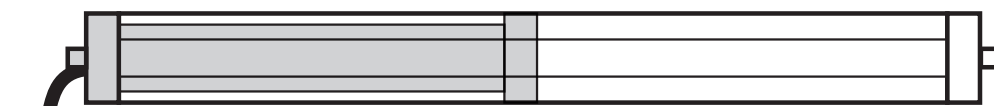

F

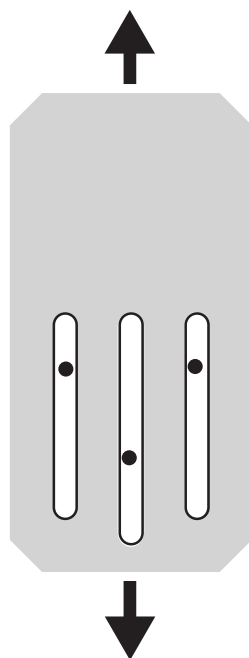
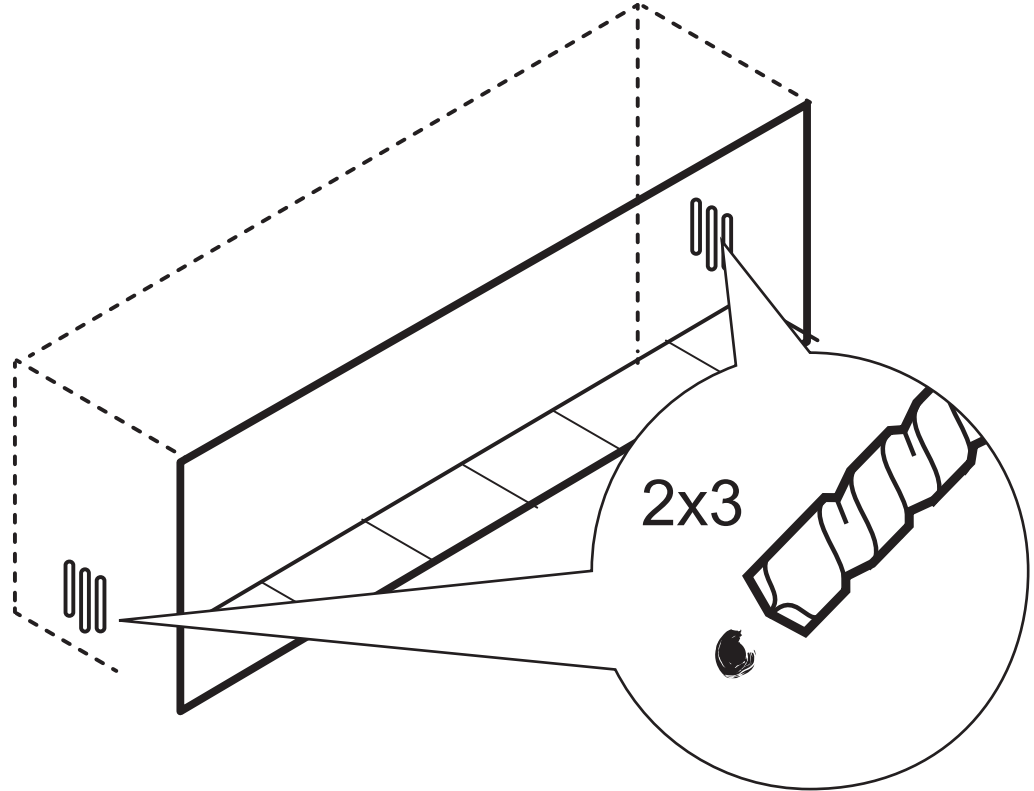

10.

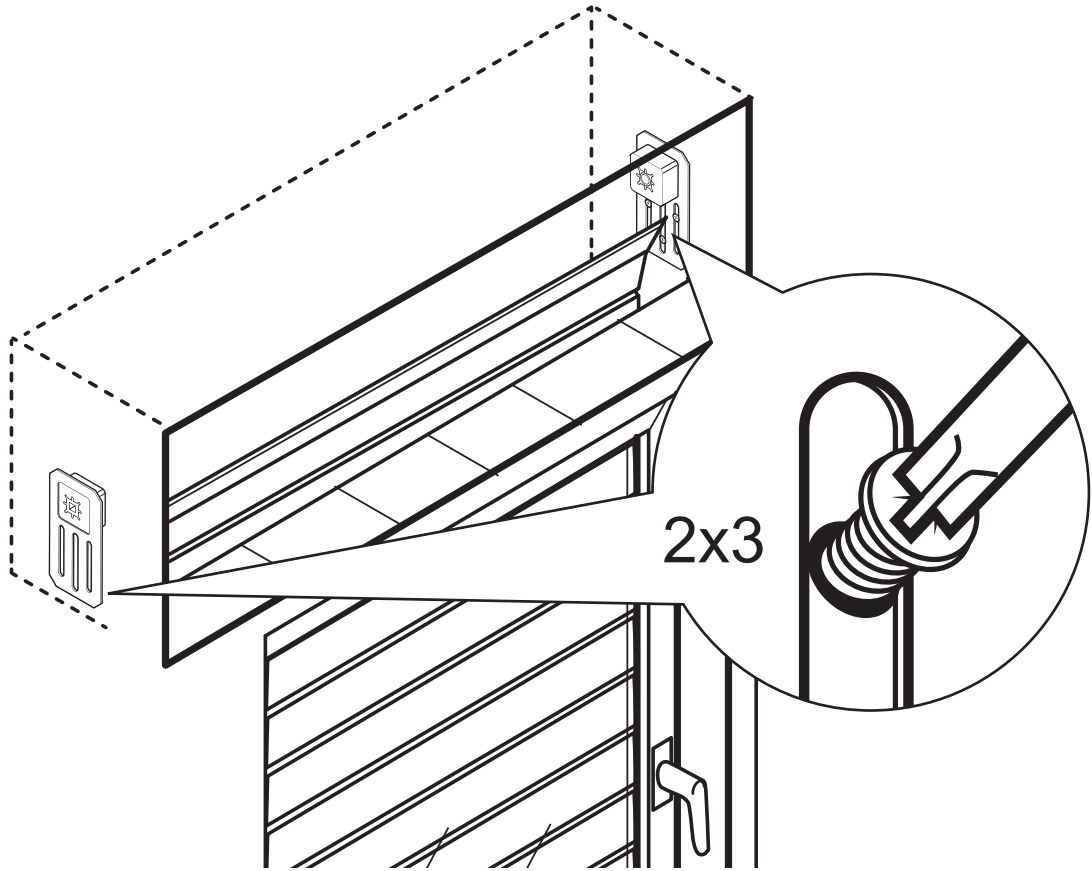

11.

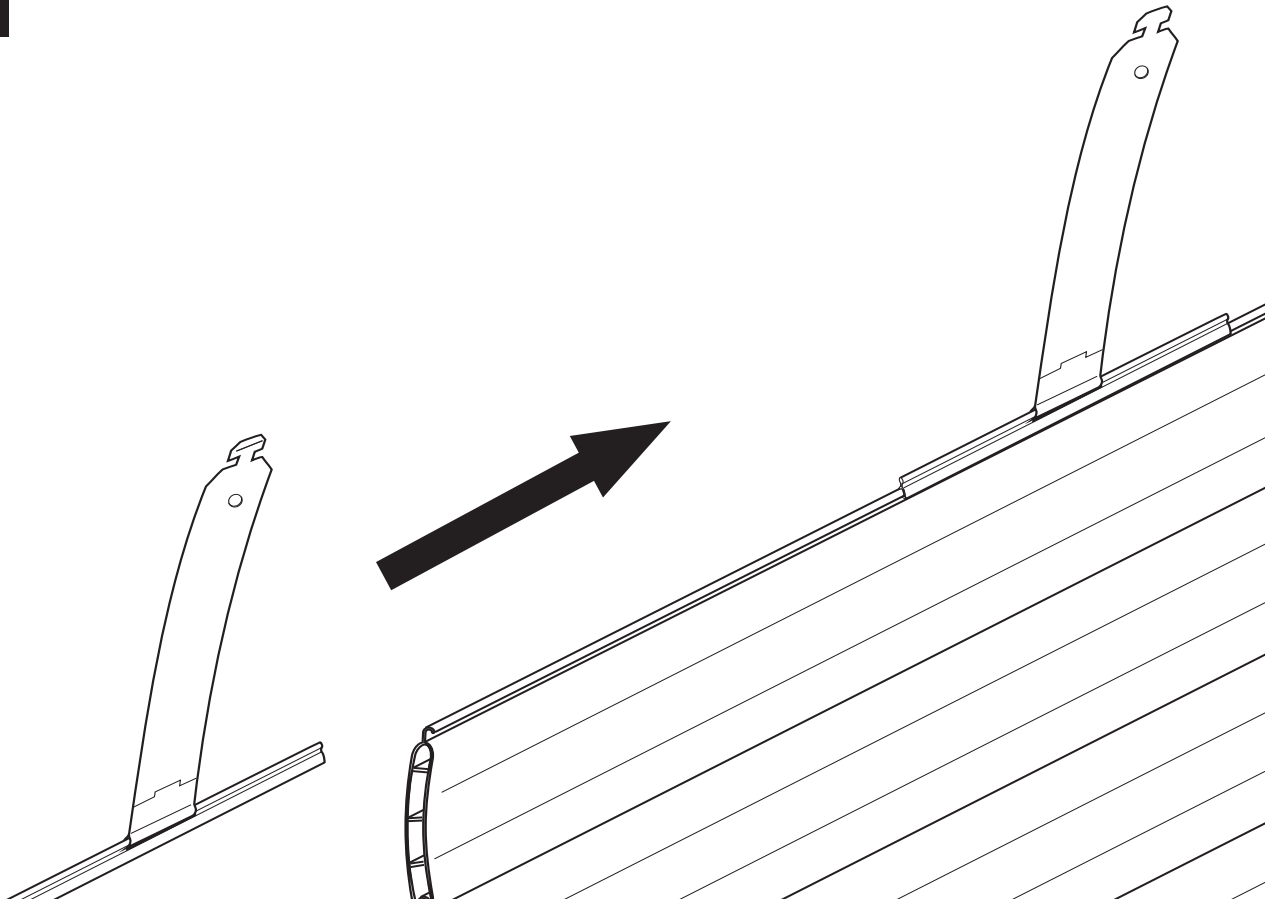

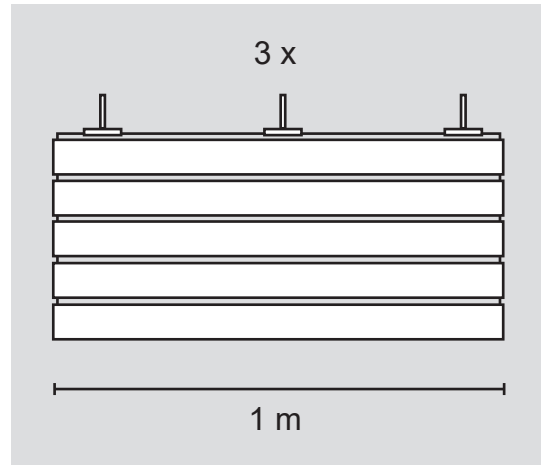
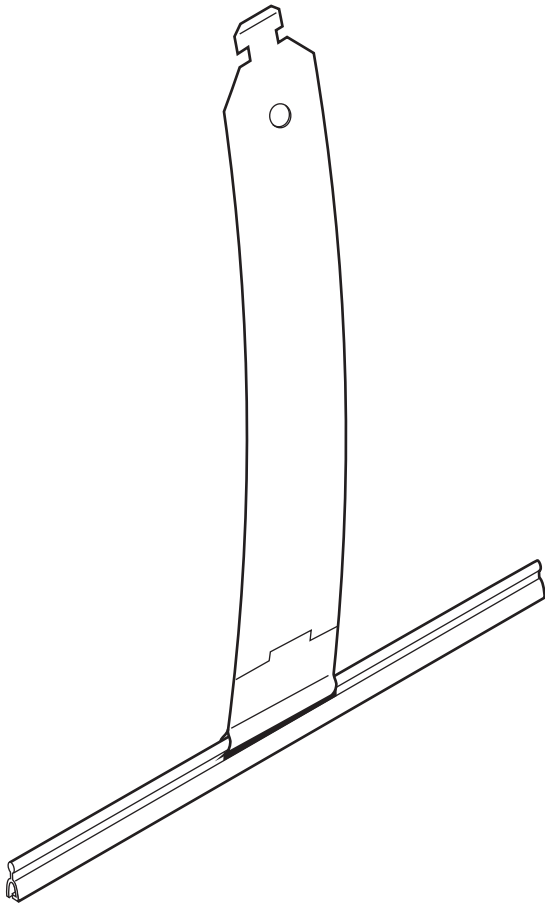

Um den Panzer an der Welle zu montieren, empfehlen wir die Schellenberg Professional Roll-ladenaufhängefedern. Mit diesen lässt sich der Rollladenpanzer sicher in die Welle einhängen. Ganz einfach und ohne zu schrauben.

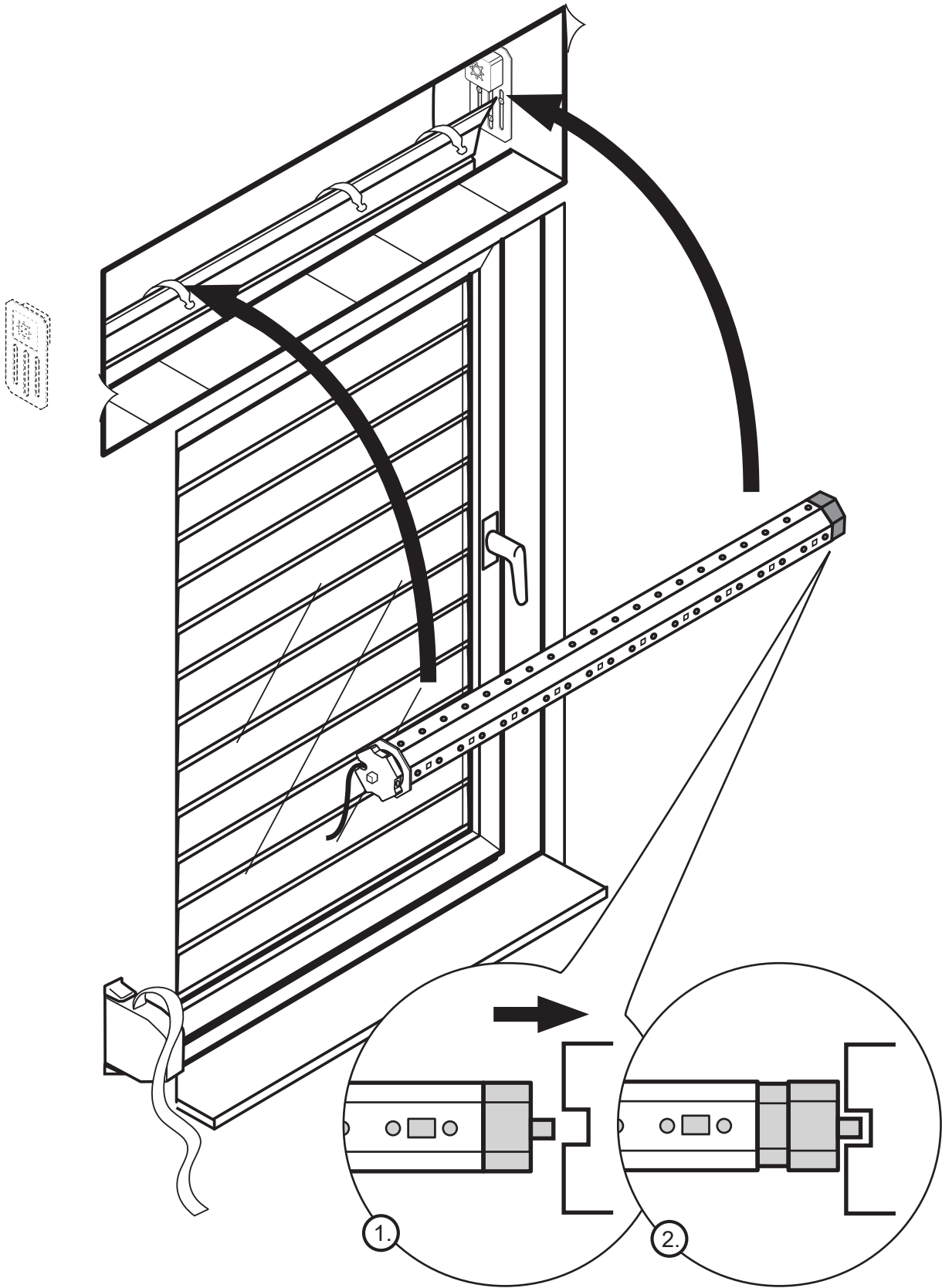

13.

DE

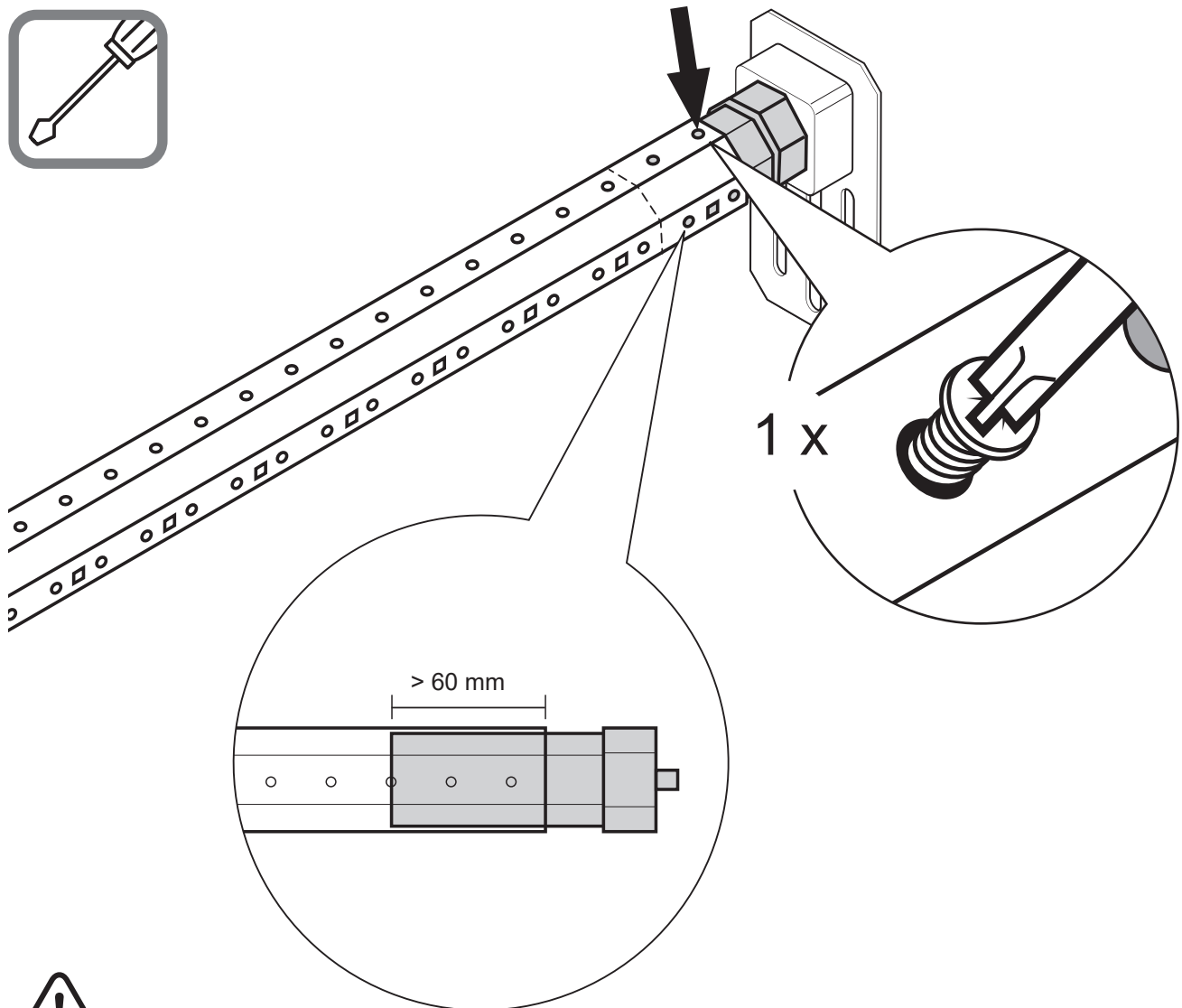

Keine Schrauben im Bereich des Motors eindrehen!

14.



230 V, 50 Hz

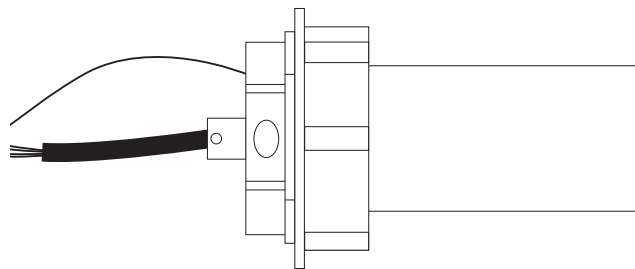

Legen Sie den Anschluss an eine freischaltbare Leitung.
Arbeiten an elektrischen Anlagen dürfen nur von zugelassenen Elektrofachkräften ausgeführt werden.

15.

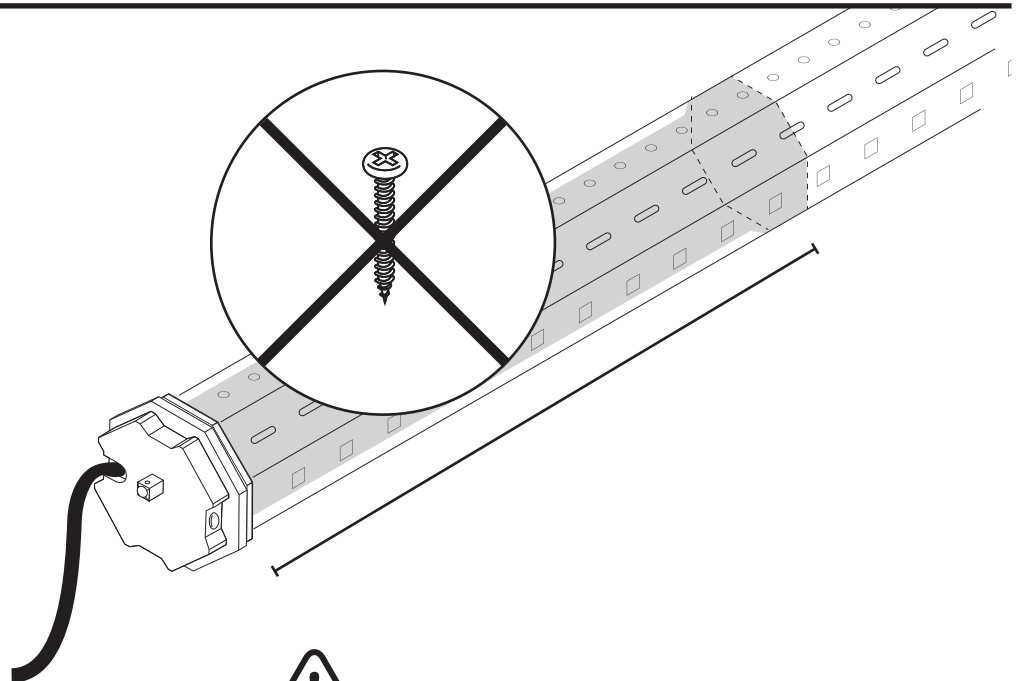
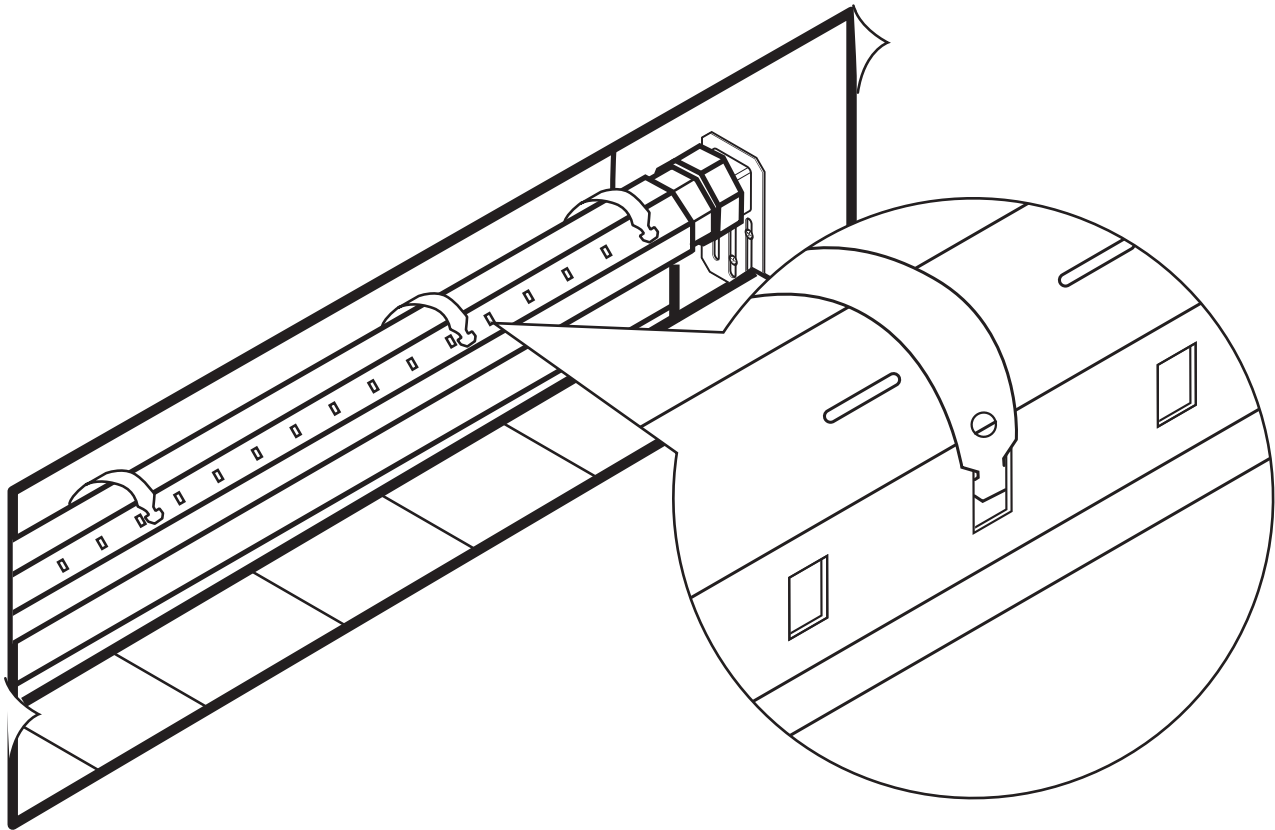

Keine Schrauben im Bereich des Motors eindrehen!

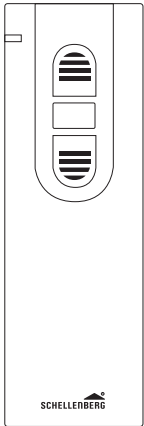

212123123012303

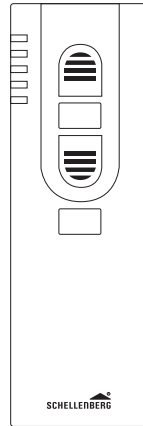

212123123012304

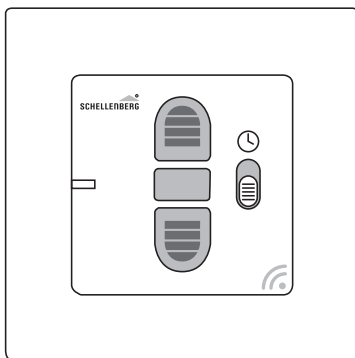

212123123012301

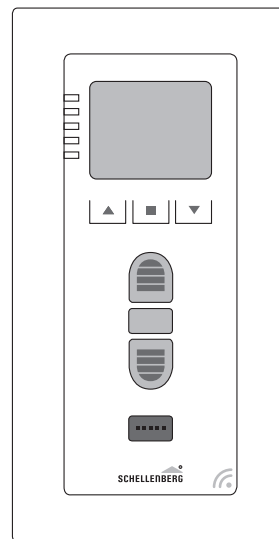

212123123012300



Die Programmierung des Rohrmotors wird mit Hilfe der Steuerelemente (Zubehörartikel) vorgenommen.



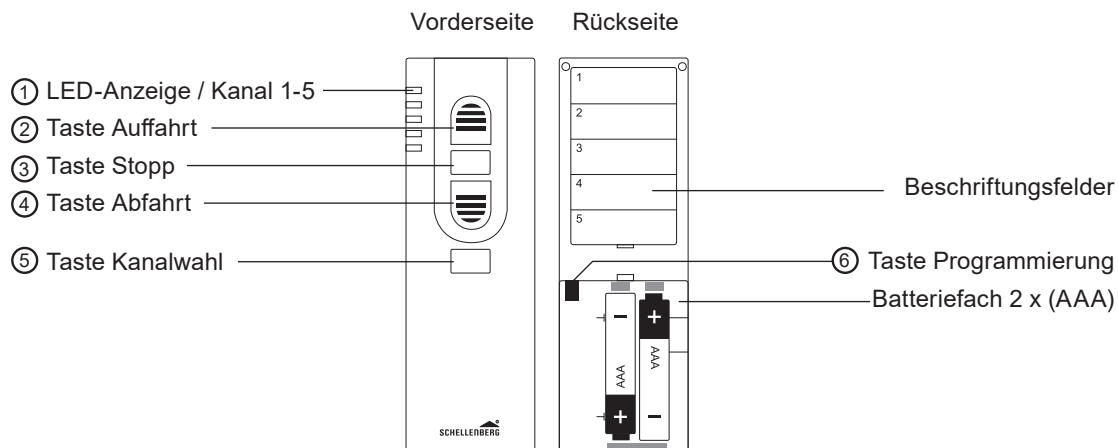

D TASTENERKLÄRUNG



Hinweis: Bei den Artikeln 212123123012303/ 212123123012305, 212123123012304/ 212123123012306, 212123123012301, 212123123012300 haben die Tasten ähnliche Funktionen. Die jeweiligen Funktionen entnehmen Sie den Anleitungen der Geräte.

5-KANAL FUNK-HANDESENDER

1-KANAL FUNK-HANDESENDER

5-KANAL FUNK-HANDESENDER	1-KANAL FUNK-HANDESENDER
 <p>① LED-Anzeige / Kanal 1-5 Zeigt den aktuellen Kanal an. Blinkt während der Programmierung.</p>	 <p>LED-Anzeige Blinkt während der Programmierung.</p>
 <p>② Taste Auffahrt Rollladen fährt nach oben.</p>	✓
 <p>③ Taste Stopp Stoppt die Auf-/Abfahrt des Rohrmotors.</p>	✓
 <p>④ Taste Abfahrt Rollladen fährt nach unten.</p>	✓
 <p>⑤ Taste Kanalwahl Durch Betätigen der Taste erfolgt die Auswahl des gewünschten Kanals.</p>	✗
 <p>⑥ Taste Programmierung Ein- und Ausschalten des Programmier-Modus. Taste befindet sich im Batteriefach auf der Rückseite des Funk-Handsenders.</p>	✓

1-KANAL FUNK-HANDESENDER / 1-KANAL FUNK-ZEITSCHALTUHR

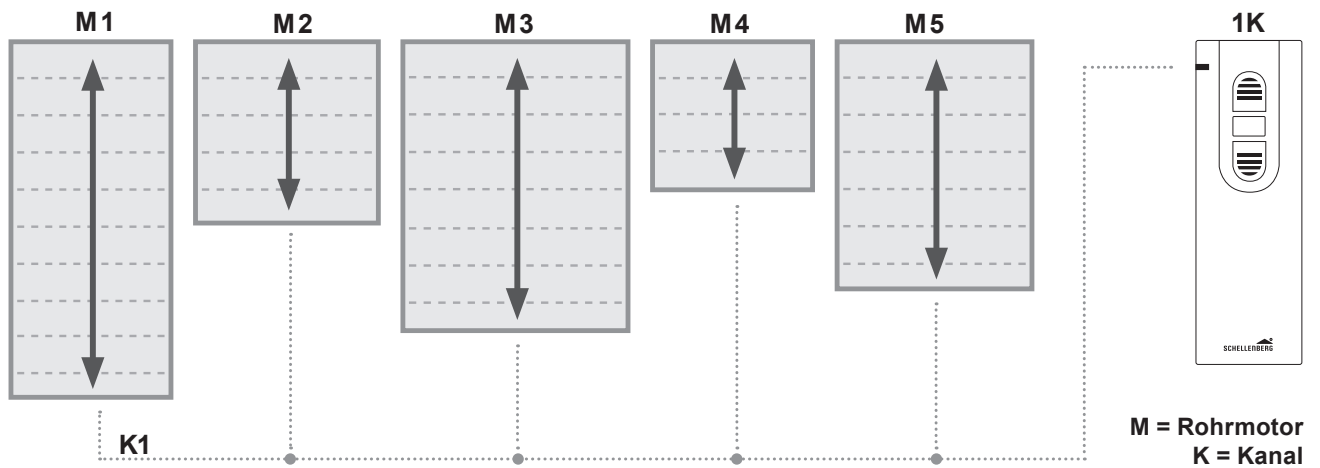

- es können bis zu fünf Rohrmotoren gleichzeitig angesteuert werden
- durch Betätigen der Taste Auffahrt fahren alle Rohrmotoren zur gleichen Zeit nach oben
- durch Betätigen der Taste Abfahrt fahren alle Rohrmotoren zur gleichen Zeit nach unten
- die Endlagen bei den Rollläden können individuell eingestellt werden

5-KANAL FUNK-HANDESENDER / 5-KANAL FUNK-ZEITSCHALTUHR MIT DISPLAY

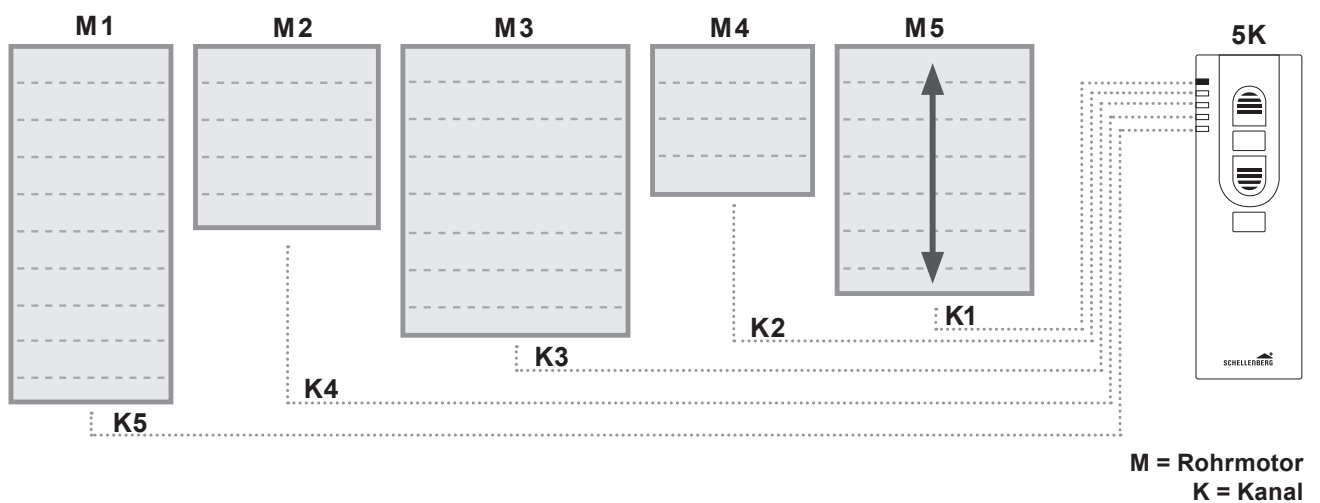

- je Kanal können bis zu fünf Rohrmotoren gleichzeitig angesteuert werden
- durch Betätigen der Taste Kanalwahl kann zwischen den Rohrmotoren gewählt werden
- durch Betätigen der Taste Auffahrt fährt entsprechender Rohrmotor nach oben
- durch Betätigen der Taste Abfahrt fährt entsprechender Rohrmotor nach unten

E ROHRMOTOR-ADRESSEN ZUWEISEN

16.

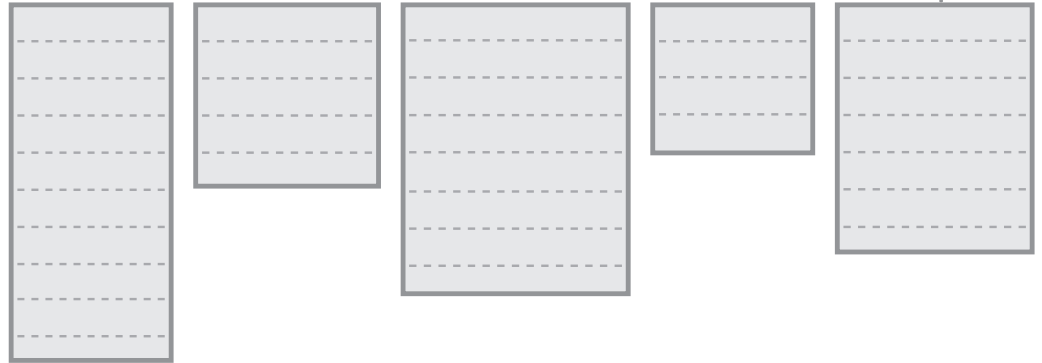
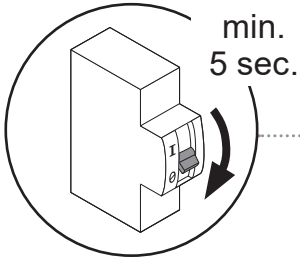

17.

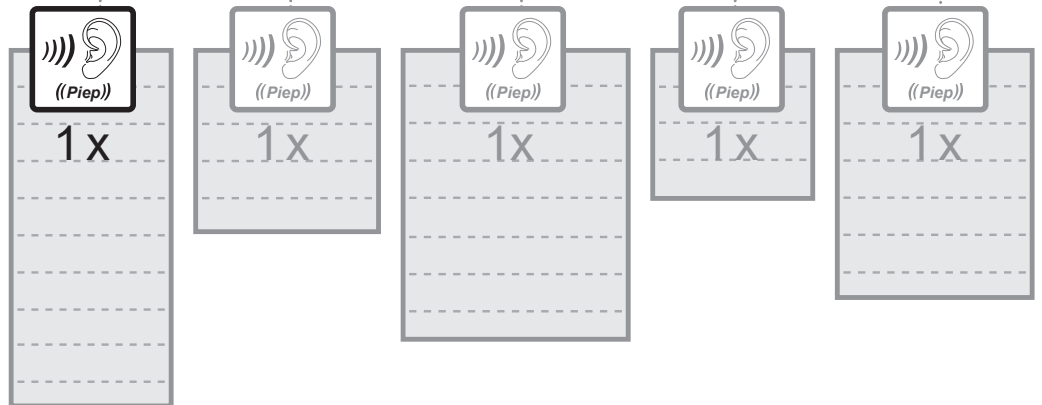
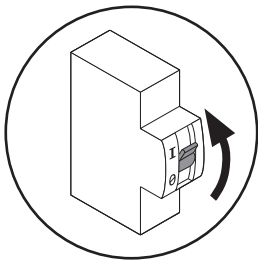

Hinweis:

Nach dem Einschalten der Versorgungsspannung haben Sie ca. 10 Minuten Zeit bevor der Lernmodus wieder geschlossen wird. Dies wird durch einen Piepton bestätigt.

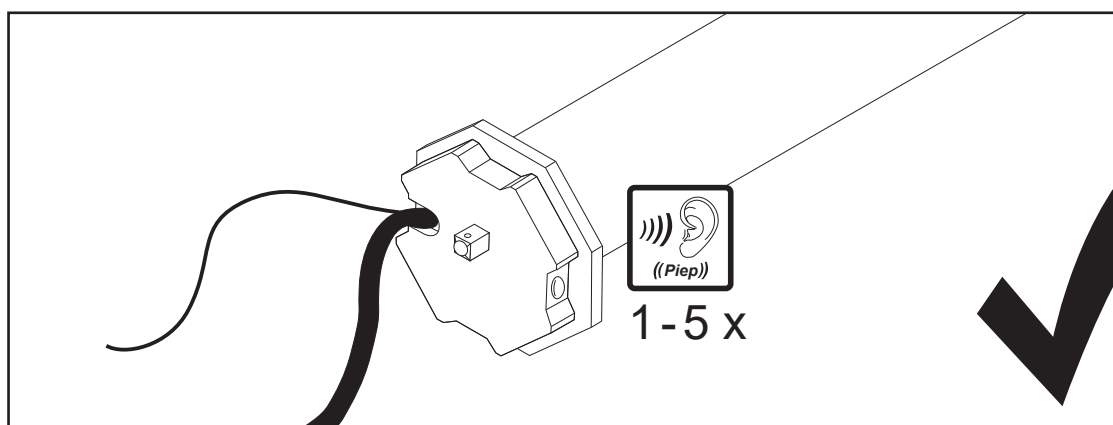
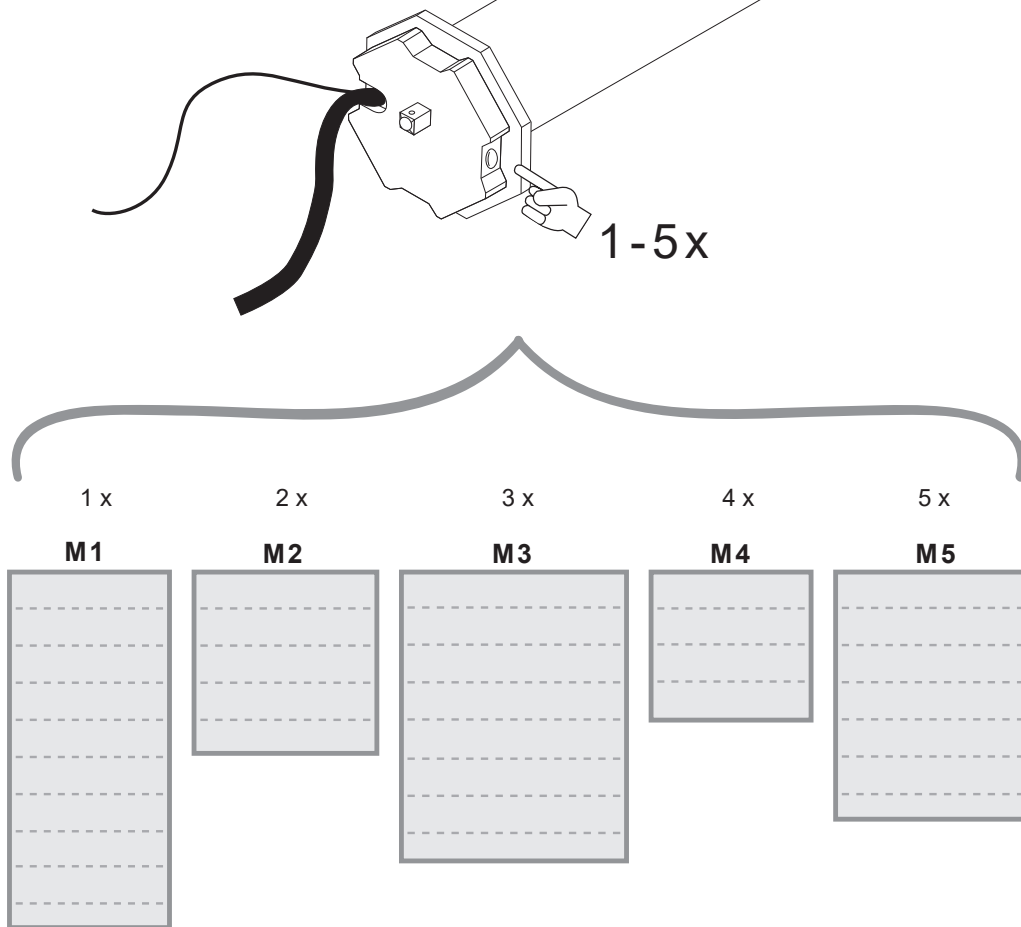
**Hinweis:**

Wir empfehlen, zuerst allen Rohrmotoren ihre Adressen zuzuweisen, bevor Sie mit den nächsten Schritten fortfahren.

F PROGRAMMIERUNG DER ROHRMOTOREN MITTELS FUNK-SENDER

19.

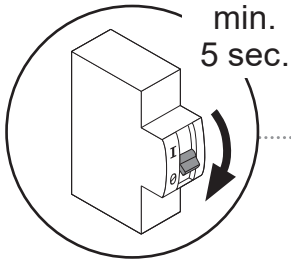

Rohrmotoren in Lernbereitschaft versetzen.

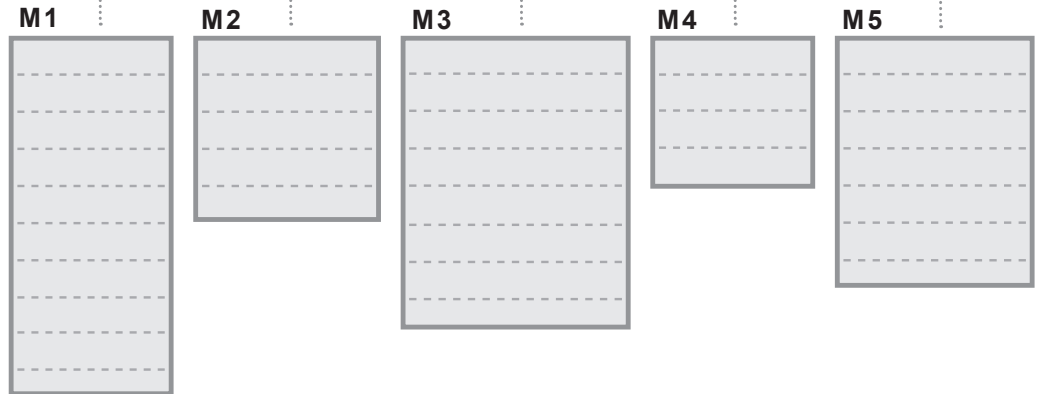

Hinweis:

Nach dem Einschalten der Versorgungsspannung haben Sie ca. 10 Minuten Zeit bevor der Lernmodus wieder geschlossen wird. Dies wird durch einen Piepton bestätigt.

20.

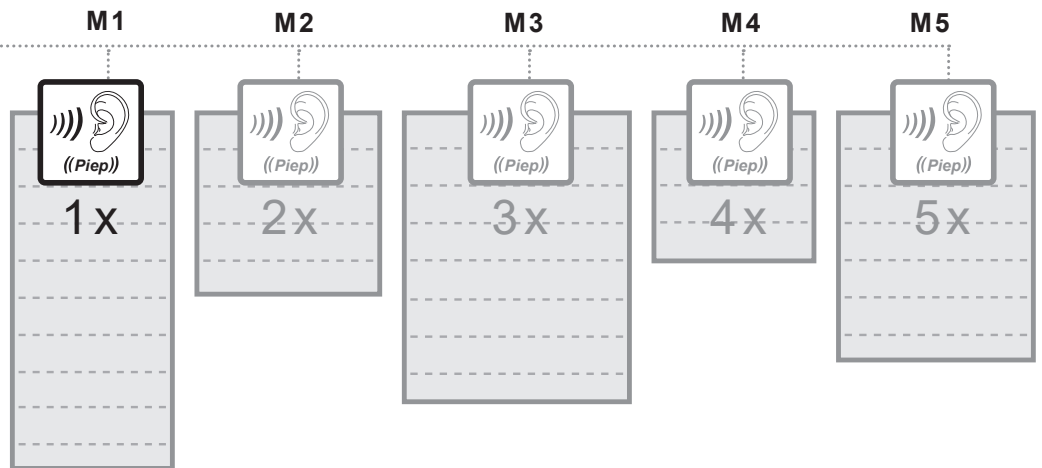
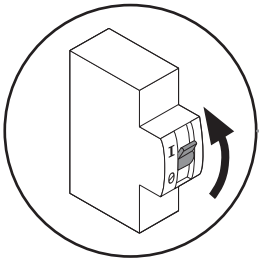

G PROGRAMMIERMODUS STARTEN

21.

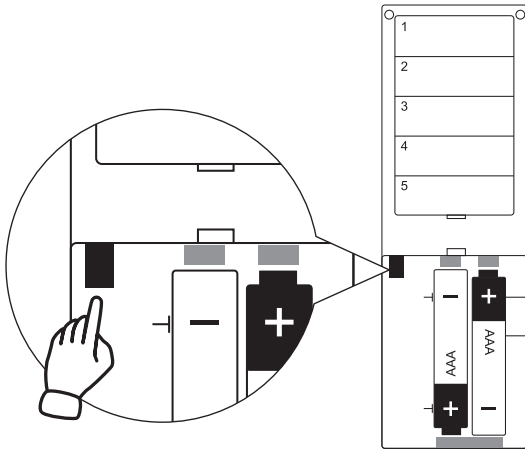

Hier nur ein Beispiel für einen 5-Kanal Funk-Sender. Informationen zu weiteren Bedienelementen können in der jeweiligen Bedienungsanleitung nachgelesen werden.

H FUNK-SENDER MIT ROHRMOTOR KOPPELN

DE

22.

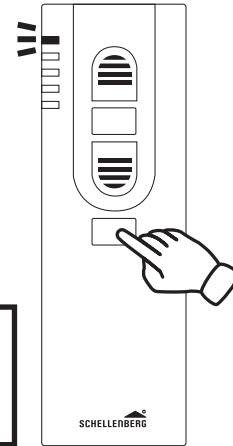

Kanal wählen
1-5x

1-Kanal Funk-Sender: Diesen Schritt überspringen

23.

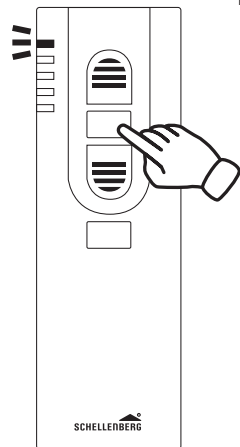

Rohrmotor wählen

- 1 x = M1
- 2 x = M2
- 3 x = M3
- 4 x = M4
- 5 x = M5

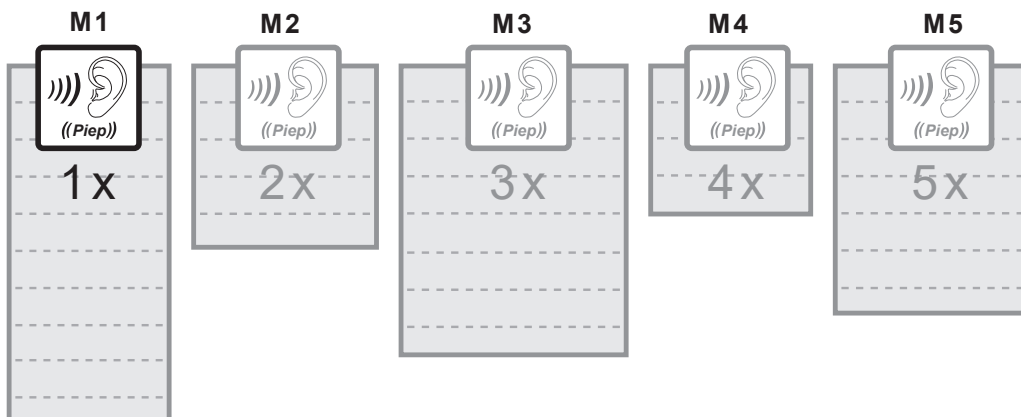

24.

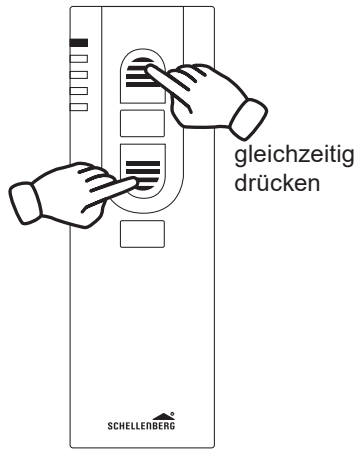

25.

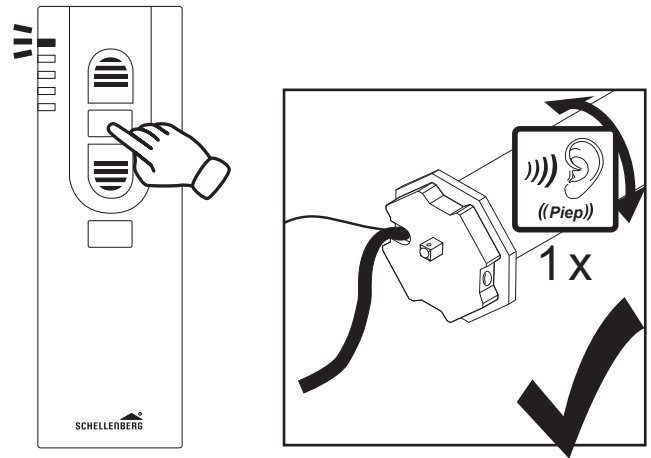

| ROHRMOTOR-DREHRICHTUNG PRÜFEN

26.

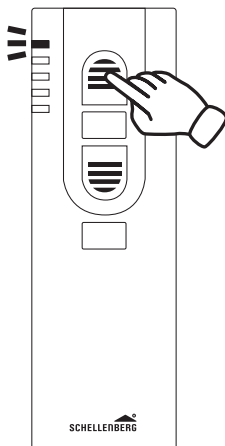

Tippbetrieb

Rohrmotor nicht über
Endlagen fahren.
Beschädigungsgefahr!



Dreht der Rohrmotor in die gewünschte Richtung, lesen Sie weiter auf Seite 28.

27.

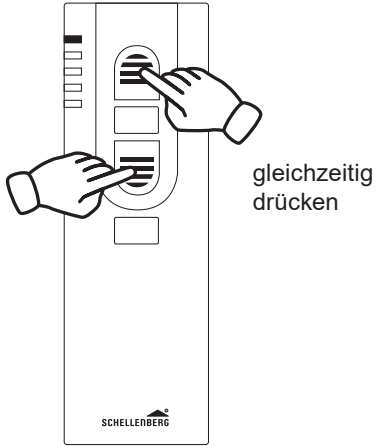

28.

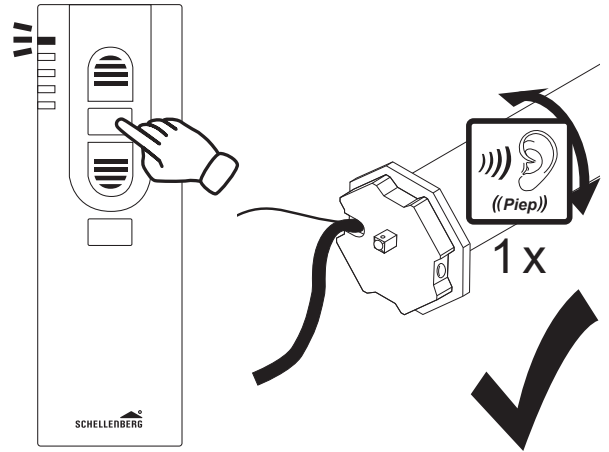

K ENDLAGE OBEN EINSTELLEN

29.

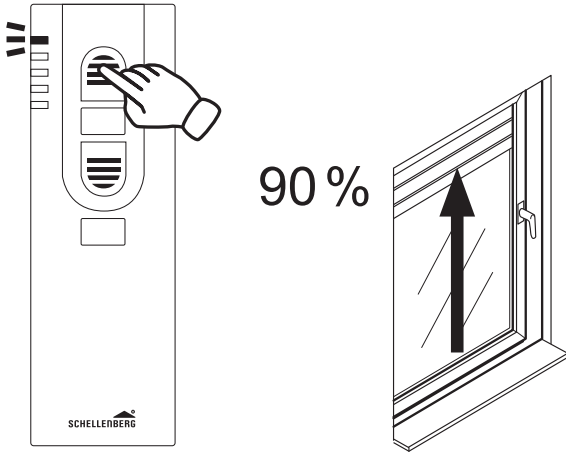

30.

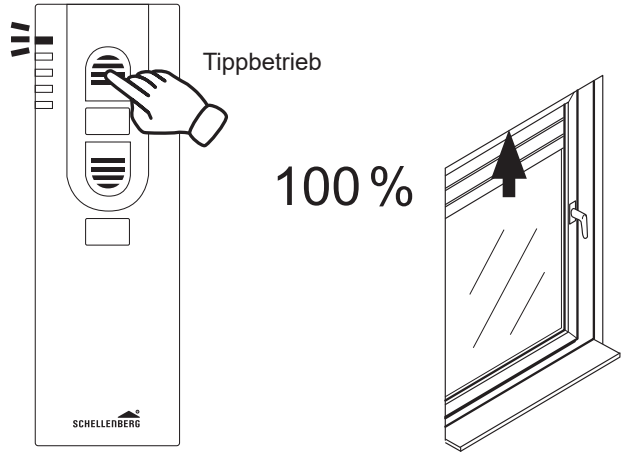

31.

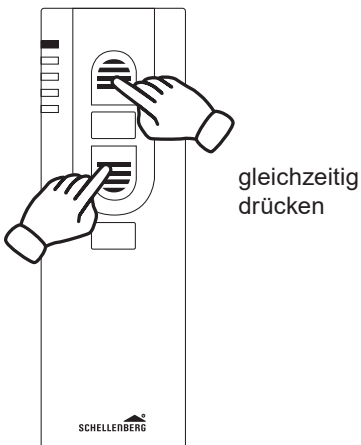

32.

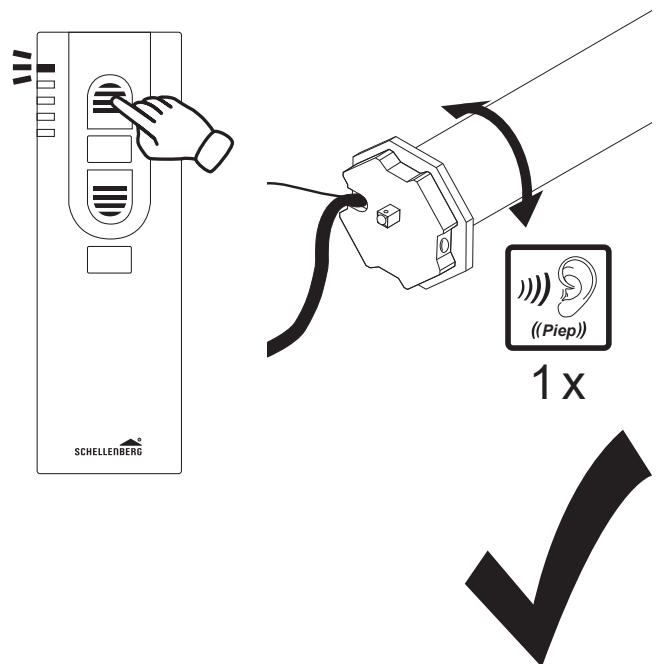

33.

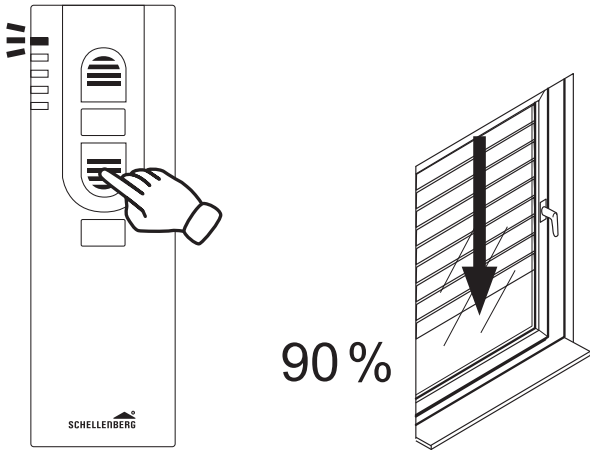

34.

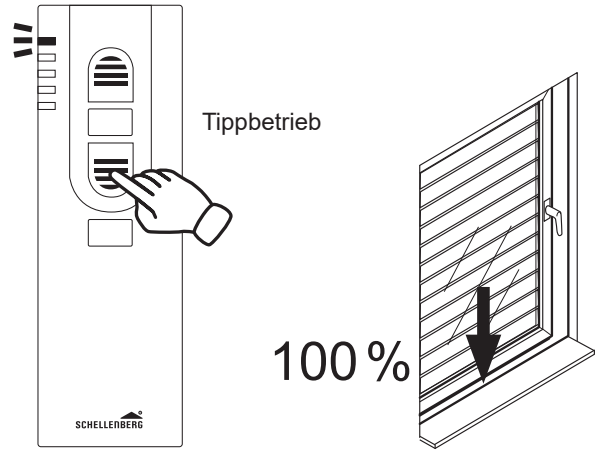

35.

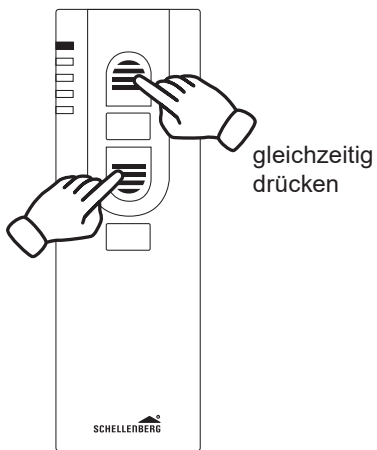

36.

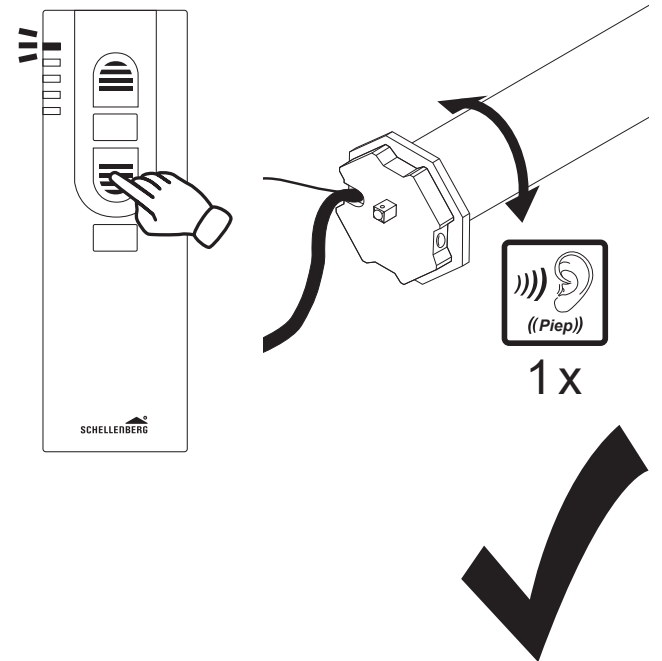

M PROGRAMMIERMODUS BEENDEN

37.

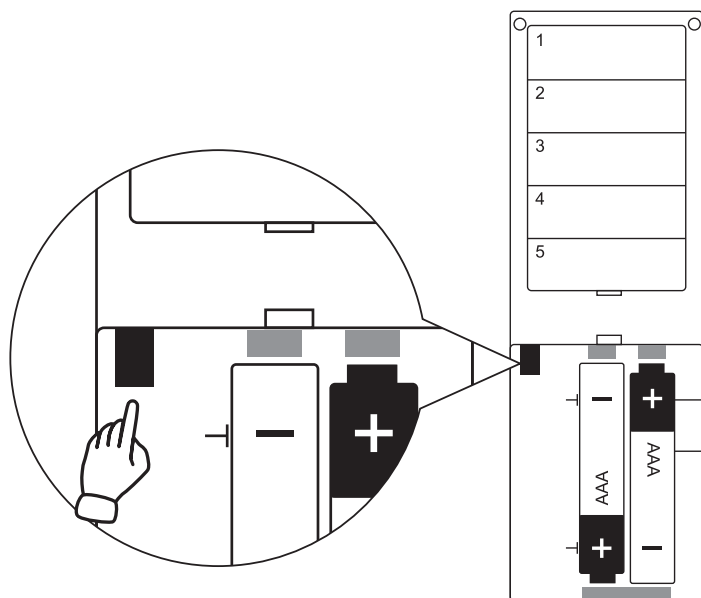

N TESTFAHRT

38.

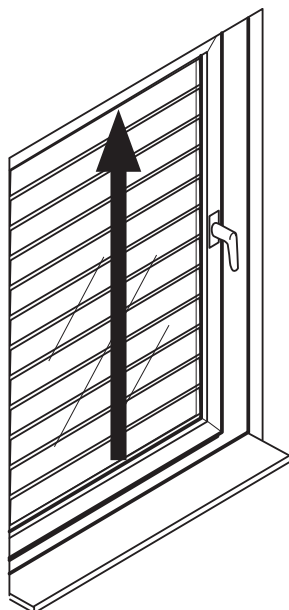
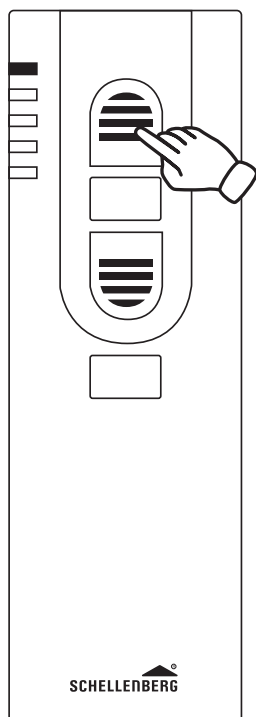

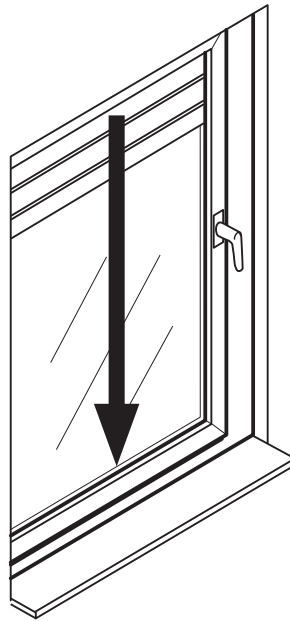
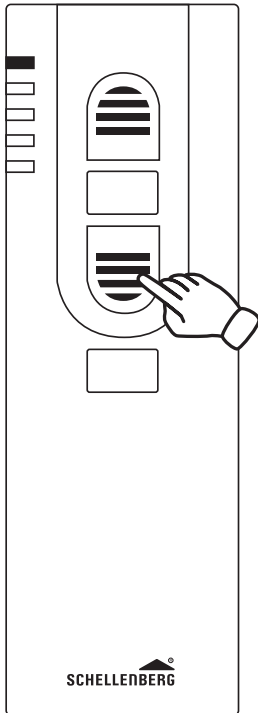

○ WEITERE ROHRMOTOREN ANLERNEN

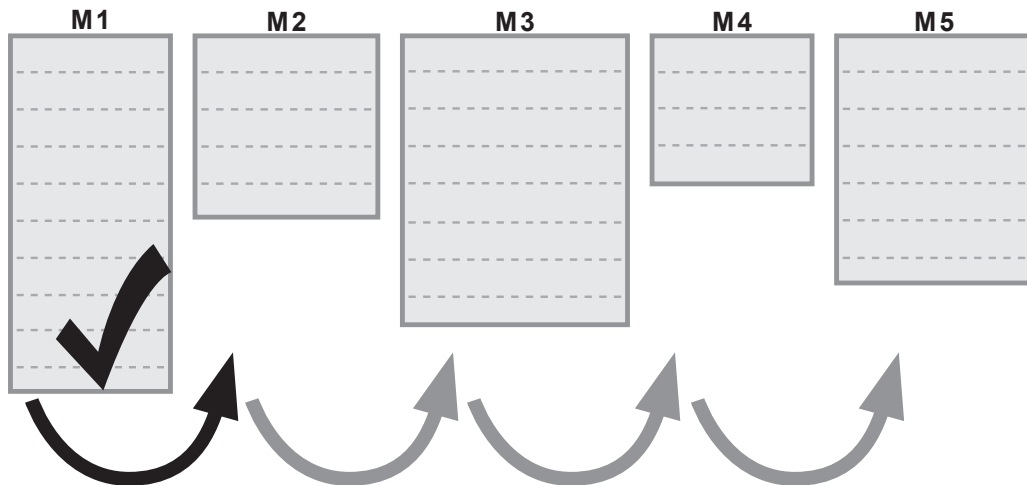

Weitere Rohrmotoren anlernen? Gehe zu Seite 24.

